

Whirlpool®



## CADA DETALLE, CUENTA

Todos los días, en cada momento del día existe la oportunidad de regalar un detalle a quienes realmente importan, y nosotros, estaremos ahí contigo en todos los detalles, para que la vida, te emocione más.



06

LAVANDERÍA

- 12 Lavadoras Carga Frontal HE
- 16 Lavadoras Carga Superior HE
- 23 Lavadoras Carga Superior
- 33 Secadoras Carga Frontal HE
- 37 Secadoras Carga Superior HE
- 40 Secadoras Carga Superior
- 43 Centros de Lavado
- 44 Pedestales



46

COCINA

- 54 Refrigeradores Sidekick
- 56 Refrigeradores French Door
- 62 Refrigeradores Bottom Mount
- 64 Refrigeradores Side by Side
- 70 Refrigeradores Top Mount
- 79 Refrigeradores Compactos
- 83 Congeladores
- 86 Cava de Vinos
- 90 Estufas Empotrables 30"
- 96 Estufas Al Piso 30"
- 109 Estufas Al Piso 20"
- 113 Parrillas de Inducción
- 114 Parrillas Eléctricas
- 116 Parrillas de Gas
- 121 Hornos Eléctricos
- 123 Hornos de Gas
- 126 Campanas
- 131 Combos y Microcampanas
- 133 Microondas
- 142 Lavavajillas



146

HOGAR

- 152 Minisplits Inverter
- 155 Minisplits Classic
- 160 Deshumidificadores
- 160 Aire Evaporativo
- 162 Despachadores de Agua
- 164 Purificadores de Agua
- 165 Filtros de Agua
- 166 Calentadores de Agua
- 168 Filtros de Agua EveryDrop
- 172 Limpiadores Affresh

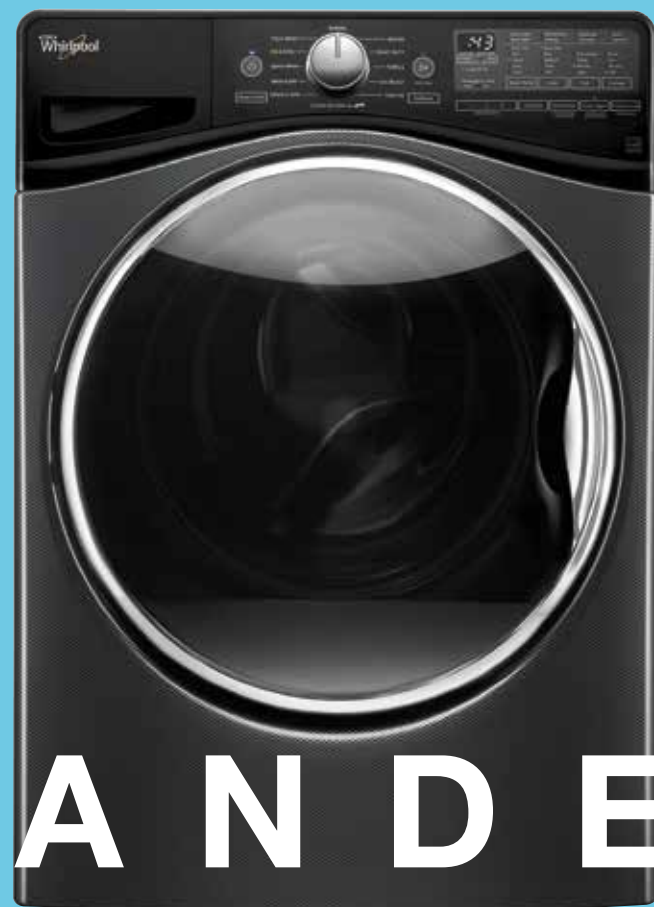

# LAVANDERÍA



JUNTOS SOMOS EXPERTOS EN LAVADO

Desarrollamos lavadoras y secadoras con excelente desempeño y capacidad ideal, asegurándonos que cada uno de los ciclos y opciones adicionales brinden la mejor limpieza y cuidado a tus prendas. Diseñamos productos intuitivos que simplifican tu vida.





# GLOSARIO LAVANDERÍA

- **AGITADOR DOUBLE ACTION**  
Brinda 8 movimientos expertos de lavado para la máxima limpieza de las prendas.
- **AGITADOR SINGLE ACTION**  
Brinda 6 movimientos expertos de lavado para la máxima limpieza de las prendas.
- **AGITADOR TRIPLE ACTION**  
Brinda 10 movimientos expertos de lavado para lograr la máxima limpieza de las prendas.
- **AGITADOR TRIPLE ACTION HE**  
Ofrece una mejor limpieza y cuidado a tus prendas con sus 3 exclusivas acciones de lavado: Spray Jets, Acción del agitador y Acción de la canasta. Ahorra hasta 50%<sup>1</sup> de agua en cada carga al usar solo 78 L.  
<sup>1</sup> Comparado contra una lavadora de agitador tradicional en una carga promedio.
- **AUTOLEVEL**  
Sistema en el cual la lavadora detecta automáticamente el tamaño de la carga y agrega la cantidad de agua ideal.
- **CANASTA SMOOTH WAVE**  
Nuevo diseño de canasta con suaves ondas, cuida mejor la ropa y previene que se enrede y maltrate.
- **CANASTA 100% ACERO INOXIDABLE**  
No guarda olores, no se despostilla y cuida al máximo las prendas.
- **CERTIFICACIÓN ENERGY STAR®**  
Certificación de Estados Unidos que garantiza que el electrodoméstico realiza un consumo eficiente de electricidad, reduciendo de esta forma la emisión de gas de efecto invernadero.
- **CERTIFICACIÓN GRADO ECOLÓGICO CONAGUA**  
Certificación otorgada por parte de la Comisión Nacional del Agua (CONAGUA) a productos, sistemas o procesos que destaquen en el ahorro y uso eficiente del agua, ahorrando hasta 62.5% de agua comparado con el ciclo Color.
- **IMPELLER HE / 3D**  
Brinda 7 movimientos expertos de lavado para el máximo cuidado de las prendas.
- **INTERIOR DURAWHITE**  
Capas de pintura que recubren la canasta y previenen la oxidación.
- **INTELICARGA**  
Indicador de carga ubicado dentro de la canasta. De acuerdo a la cantidad de ropa seca a lavar, selecciona el tamaño de carga de la marca más aproximada (CH, M, G, XG); de este modo, la lavadora utilizará sólo el agua necesaria.
- **LIMPIEZA DE LAVADORA CON AFFRESH**  
Elimina efectivamente residuos de olor y lava a profundidad el interior de la lavadora con limpiador de lavadoras Affresh.
- **MOTOR DIRECT DRIVE**  
Permite lavar una mayor cantidad de ropa, ahorrando energía al maximizar la eficiencia de la lavadora, operando de manera silenciosa y permitiendo múltiples tipos de agitación y velocidades de centrifugado.
- **OPCIÓN ECOBOOST**  
Utiliza la temperatura más baja e incrementa la velocidad de centrifugado para proveer un lavado perfecto y reducir el consumo total de energía.
- **OPCIÓN FAN FRESH**  
Ventilador que se activa después de cada lavada por hasta 12 horas, permitiendo lavar y secar una carga pequeña.
- **OPERACIÓN SILENCIOSA QUIET WASH / QUIET SERIES**  
Guarda el sonido dentro de la lavadora, con materiales alrededor de la canasta que absorben el ruido. Existen diferentes combinaciones de aislamiento auditivo, desde silenciosos hasta ultra silenciosos.
- **QUAD BAFFLES**  
Cuatro deflectores que permiten que la ropa se mueva con mayor libertad. Esto ayuda a aumentar la eficiencia de la secadora para cargas pequeñas y promover un mejor desempeño.
- **RPM**  
(Revoluciones por Minuto) es la cantidad de vueltas que da el motor en un minuto.
- **SISTEMA ADAPTIVE WASH**  
Cuenta con sus sensores inteligentes que adaptan las necesidades de agua y detergente de cada carga para obtener el mejor desempeño de lavado.
- **SISTEMA DE SECADO ADVANCED MOISTURE SENSING**  
Detecta el nivel de humedad de la carga y se detiene automáticamente cuando las prendas están secas.
- **SISTEMA DE SECADO AUTOMÁTICO AUTODRY**  
Sensor automático que detecta cuando la ropa alcanza el nivel de secado adecuado y detiene el ciclo para un mayor ahorro de energía.
- **SISTEMA DE SECADO AUTOMÁTICO SENSOR DRY XPRT**  
Sensor de secado ahorrador de energía que se detiene automáticamente cuando las prendas alcanzan su nivel de secado adecuado.
- **SISTEMA LOAD & GO**  
Almacena detergente hasta para 12 cargas de lavado sin necesidad de rellenarlo.
- **SISTEMA PRECISION DISPENSE**  
Libera el detergente y sus aditamentos en el momento preciso, eliminando el prelavado.
- **TECNOLOGÍA STEAM**  
Limpia y revitaliza tu ropa. En la lavadora, remueve manchas difíciles sin necesidad de remojo y sanitiza las prendas, eliminando olores y bacterias. En la secadora, el vapor suaviza las arrugas y revitaliza la ropa, facilitando el planchado en tan solo unos minutos.
- **WRINKLE SHIELD CON VAPOR**  
Protector antiarrugas que mueve la carga cada 5 minutos después de haber terminado el ciclo, para prevenir arrugas en la ropa seca.

# LAVADORAS HE

## CARGA FRONTAL Y CARGA SUPERIOR

# SECADORAS HE

## CARGA FRONTAL Y CARGA SUPERIOR



### SISTEMA LOAD & GO

Almacena detergente hasta para 12 cargas\* de lavado sin necesidad de rellenarlo en cada lavada.



### SISTEMA ADAPTIVE WASH

Sensores inteligentes que adaptan el agua y detergente a la necesidad de cada ciclo y tamaño de la carga para un mejor desempeño de lavado y mayor cuidado de las prendas.



MOD. WFW92HEFBD



MOD. WGD92HEFBD

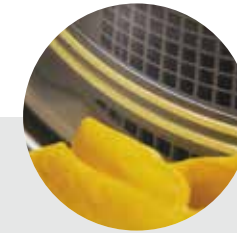

### ADVANCED MOISTURE SENSING

Sistema con **3 sensores** que monitorea el flujo de aire, la humedad, ajusta el **nivel adecuado de calor** y detiene el ciclo automáticamente cuando las prendas alcanzan un nivel de secado óptimo, previniendo sobrecalentar las prendas para no dañarlas.



### OPCIÓN ECOBOOST

Aumenta el **ahorro de energía** utilizando solo una porción de elemento calefactor para obtener un nivel de temperatura ligeramente más bajo e incrementa el tiempo\* del ciclo para un **secado óptimo**.

\*Incrementa de 40 min. que se verá reflejado en la pantalla LED. \*\*Opción disponible solo en el ciclo "Normal". NOTA: El ahorro de energía puede variar según el tamaño de la carga.



### CICLO COLOR LAST

Ajusta las acciones de lavado, las temperaturas y los tiempos de lavado para mantener los colores vibrantes por más tiempo.



### ACTIVE SPRAY

Tu ropa recibe la mezcla ideal entre detergente y agua.

## PANEL DE CONTROL

Con controles que te indican **QUÉ** y **CÓMO** lavar.



MOD. 7MWTW8500EC

## INTUITIVO

Con controles que te indican **QUÉ** y **CÓMO** secar.



MOD. 7MWGD8500EC



### WRINKLE SHIELD

Por 150 o 90 minutos, **ayuda a prevenir que se generen arrugas en tus prendas** con movimientos intermitentes después de que terminó el ciclo de secado.



### TECNOLOGÍA STEAM

**El vapor suaviza las arrugas y revitaliza la ropa**, facilitando el planchado en tan solo unos minutos.





## LAVADORA 21 KG

WFW92HEFBD

### DIMENSIONES

Alto: 98.4 cm Ancho: 68.5 cm Fondo: 84.6 cm

COLOR DISPONIBLE ● Black Diamond con Aro Cromado

SECADORA  
SUGERIDA



SECADORA 21 KG  
WGD92HEFBD

PEDESTAL  
SUGERIDO



PEDESTAL  
XHPC155YBD



- Sistema de lavado de Alta Eficiencia HE, bajo consumo de agua
- Certificación Grado Ecológico CONAGUA
- Certificación Energy Star®
- 12 ciclos automáticos:  
Normal, Blancos, Pesado, Toallas, Preservación de Color, Sanitizado, Lavado en Frío, Delicado, Lavado Rápido, Lavar y Secar, Drenar y Exprimir, Limpieza de lavadora con Affresh
- Múltiples niveles de agua automáticos
- 3 depósitos automáticos:  
Detergente, Suavizante, Blanqueador
- 5 temperaturas con control automático
- 4 niveles de suciedad
- Opciones:  
Enjuague adicional automático, Agregar una prenda, Bloqueo de controles, Opción Fan Fresh, EcoBoost, Pre Remojo
- Tecnología Adaptive Wash con vapor
- Sistema Precision Dispense
- Sistema Load & Go
- Inicio programable hasta por 8 horas
- Alarma fin de ciclo
- Controles y sensores electrónicos
- Luces indicadoras en panel y botones
- Canasta Smooth Wave 100% Acero Inoxidable
- Motor Direct Drive de múltiples velocidades
- 5 selecciones de velocidades de centrifugado
- Velocidad de máximo centrifugado 1,200 RPM
- Versatilidad de instalación:  
Centro de lavado, Empotrada, Lado a lado



TECNOLOGÍA, INNOVACIÓN Y DISEÑO INTUITIVO

## LAVADORA 20 KG 7MFW90HEFC

### DIMENSIONES

Alto: 98.4 cm Ancho: 68.5 cm Fondo: 84.6 cm

COLOR DISPONIBLE ● Chrome Shadow con Aro Cromado

### SECADORA SUGERIDA

### PEDESTAL SUGERIDO



SECADORA 20 KG  
7MWGD90HEFC



PEDESTAL  
XHPC155YC



- Sistema de lavado de Alta Eficiencia HE, bajo consumo de agua
- Certificación Grado Ecológico CONAGUA
- Certificación Energy Star®
- 11 ciclos automáticos: Normal, Blancos, Pesado, Toallas, Preservación de Color, Sanitizado, Lavado en Frío, Delicado, Lavado Rápido, Drenar y Exprimir, Limpieza de lavadora con Affresh
- Múltiples niveles de agua automáticos
- 3 depósitos automáticos: Detergente, Suavizante, Blanqueador
- 5 temperaturas con control automático
- 3 niveles de suciedad
- Opciones: Enjuague adicional automático, Agregar una prenda, Bloqueo de controles, Opción Fan Fresh, EcoBoost, Pre Remojo
- Tecnología Adaptive Wash con vapor
- Sistema Precision Dispense
- Inicio programable hasta por 8 horas
- Alarma fin de ciclo
- Controles y sensores electrónicos
- Luces indicadoras en panel y botones
- Canasta Smooth Wave 100% Acero Inoxidable
- Motor Direct Drive de múltiples velocidades
- 5 selecciones de velocidades de centrifugado
- Velocidad de máximo centrifugado 1,200 RPM
- Versatilidad de instalación: Centro de lavado, Empotrada, Lado a lado



## LAVADORA 18 KG 7MFW90HEFW

### DIMENSIONES

Alto: 98.4 cm Ancho: 68.5 cm Fondo: 84.6 cm

COLOR DISPONIBLE ○ Blanco con Aro Cromado



- Sistema de lavado de Alta Eficiencia HE, bajo consumo de agua
- Certificación Grado Ecológico CONAGUA
- Certificación Energy Star®
- 11 ciclos automáticos: Normal, Blancos, Pesado, Toallas, Preservación de Color, Sanitizado, Lavado en Frío, Delicado, Lavado Rápido, Drenar y Exprimir, Limpieza de lavadora con Affresh
- Múltiples niveles de agua automáticos
- 3 depósitos automáticos: Detergente, Suavizante, Blanqueador
- 5 temperaturas con control automático
- 3 niveles de suciedad
- Opciones: Enjuague adicional automático, Agregar una prenda, Bloqueo de controles, Opción Fan Fresh, EcoBoost, Pre Remojo
- Tecnología Adaptive Wash con vapor
- Sistema Precision Dispense
- Inicio programable hasta por 8 horas
- Alarma fin de ciclo
- Controles y sensores electrónicos
- Luces indicadoras en panel y botones
- Canasta Smooth Wave 100% Acero Inoxidable
- Motor Direct Drive de múltiples velocidades
- 5 selecciones de velocidades de centrifugado
- Velocidad de máximo centrifugado 1,200 RPM
- Versatilidad de instalación: Centro de lavado, Empotrada, Lado a lado



### SECADORA Y PEDESTAL SUGERIDOS



SECADORA 18 KG  
7MWGD90HEFW



PEDESTAL  
XHPC155XW

14

## LAVADORA 17 KG 7MFW75HEFW

### DIMENSIONES

Alto: 98.4 cm Ancho: 68.5 cm Fondo: 84.6 cm

COLOR DISPONIBLE ○ Blanco con Aro Gris



- Sistema de lavado de Alta Eficiencia HE, bajo consumo de agua
- Certificación Grado Ecológico CONAGUA
- Certificación Energy Star®
- 8 ciclos automáticos: Normal, Intenso, Drenar y Exprimir, Lavado Frío, Sanitizar con Oxi, Delicado, Lavado Rápido, Limpieza de lavadora con Affresh
- Múltiples niveles de agua automáticos
- 3 depósitos automáticos: Detergente, Suavizante, Blanqueador
- 4 temperaturas con control automático
- 3 niveles de suciedad
- Opciones: Enjuague adicional automático, Agregar una prenda, Bloqueo de controles
- Tecnología Adaptive Wash
- Sistema Precision Dispense
- Inicio programable hasta por 8 horas
- Alarma fin de ciclo
- Controles y sensores electrónicos
- Luces indicadoras en panel y botones
- Canasta Smooth Wave 100% Acero Inoxidable
- Motor Direct Drive de múltiples velocidades
- 4 selecciones de velocidades de centrifugado
- Velocidad de máximo centrifugado 1,100 RPM
- Versatilidad de instalación: Centro de lavado, Empotrada, Lado a lado



### SECADORA Y PEDESTAL SUGERIDOS



SECADORA 17 KG  
7MWGD75HEFW



PEDESTAL  
XHPC155XW





## LAVADORA 26 KG 7MWTW8500EC

### DIMENSIONES

Alto: 107.4 cm Ancho: 69.9 cm Fondo: 70.9 cm

COLOR DISPONIBLE ● Chrome Shadow

### SECADORA SUGERIDA



SECADORA 26 KG  
7MWGD8500EC



- Sistema de lavado de Alta Eficiencia HE, bajo consumo de agua
- Certificación Grado Ecológico CONAGUA
- Certificación Energy Star®
- Impeller HE
- 26 ciclos automáticos:
  - Qué Lavar: Mixto, Casual, Blancos, Delicados, Edredones
  - Cómo Lavar: Normal, Rápido, En Frío, Llenado Profundo, ColorLast
- 3 depósitos automáticos:
  - Detergente, Suavizante, Blanqueador con Oxi
- Opciones:
  - Remojo Automático, Enjuague Adicional, Lavado con vapor
- 5 temperaturas con control automático:
  - Caliente, Tibia, Grifo de agua fría, Semifría, Fría
- 4 niveles de suciedad
- Operación silenciosa Quiet Wash
- Nivel automático de agua
- Panel de control intuitivo Touch en inglés
- Indicador de tiempo restante
- Inicio programable hasta por 12 horas
- Alarma fin de ciclo
- Tapa de cristal templado
- Canasta Smooth Wave 100% Acero Inoxidable
- Motor Direct Drive de múltiples velocidades
- 3 selecciones de velocidades de centrifugado
- Velocidad de centrifugado de alta extracción 850 RPM



LA MAYOR  
CAPACIDAD  
en nuestras lavadoras  
de carga superior

TECNOLOGÍA, INNOVACIÓN Y DISEÑO INTUITIVO



## LAVADORA 24 KG

7MWTW7300EW

## DIMENSIONES

Alto: 107.4 cm Ancho: 69.9 cm Fondo: 70.9 cm

COLOR DISPONIBLE  Blanco

## SECADORA SUGERIDA

SECADORA 24 KG  
7MWGD8000EW

- Sistema de lavado de Alta Eficiencia HE, bajo consumo de agua
- Certificación Grado Ecológico CONAGUA
- Certificación Energy Star®
- Impeller HE
- 26 ciclos automáticos:  
Qué Lavar: Mixto, Casual, Blancos, Delicados, Edredones,  
Cómo Lavar: Normal, Rápido, En Frío, Llenado Profundo, ColorLast
- 3 depósitos automáticos:  
Detergente, Suavizante, Blanqueador
- Opciones:  
Remojo Automático, Enjuague Adicional, Lavado con vapor
- 5 temperaturas con control automático:  
Caliente, Tibia, Grifo de agua fría, Semifría, Fría

- 4 niveles de suciedad
- Operación silenciosa Quiet Wash
- Nivel automático de agua
- Panel de control intuitivo Touch en español
- Indicador de tiempo restante
- Inicio programable hasta por 12 horas
- Alarma fin de ciclo
- Tapa de cristal templado
- Canasta Smooth Wave 100% Acero Inoxidable
- Motor Direct Drive de múltiples velocidades
- 3 selecciones de velocidades de centrifugado
- Velocidad de centrifugado de alta extracción 850 RPM



## LAVADORA 19 KG

7MWTW4925EW

## DIMENSIONES

Alto: 109.0 cm Ancho: 69.8 cm Fondo: 67.0 cm

COLOR DISPONIBLE  Blanco  Panel: Chromium Frost

## SECADORA SUGERIDA

SECADORA 19 KG  
7MWGD1930DM

- Sistema de lavado de Alta Eficiencia HE, bajo consumo de agua
- Agitador Triple Action HE
- 9 ciclos automáticos:  
Ropa Delicada, Jeans, Ropa Casual, Edredones, Ropa de Color Xpert Cycle, Ropa Blanca Xpert Cycle, Lavado Rápido, Llenado Profundo, Limpieza Lavadora con Affresh
- 2 ciclos manuales:  
Enjuagar y Exprimir, Drenar y Exprimir
- 2 depósitos automáticos:  
Suavizante, Blanqueador
- 5 temperaturas con control automático:  
Caliente, Tibia, Grifo de agua fría, Semifría, Fría

- 4 niveles de suciedad
- Opciones:  
Suavizante, Remojo Automático
- Nivel automático de agua
- 5 perillas
- Indicador LED de estatus del ciclo
- Tapa de cristal templado con marco
- Canasta 100% Acero Inoxidable
- Velocidad de centrifugado 800 RPM

50% DE AHORRO  
en cada ciclo con el  
exclusivo agitador  
Triple Action HE

## LAVADORA 23 KG

7MWTW7000EW

## DIMENSIONES

Alto: 107.4 cm Ancho: 69.9 cm Fondo: 70.9 cm

COLOR DISPONIBLE  Blanco

## SECADORA SUGERIDA

SECADORA 23 KG  
7MWGD7000EW

- Sistema de lavado de Alta Eficiencia HE, bajo consumo de agua
- Certificación Grado Ecológico CONAGUA
- Certificación Energy Star®
- Impeller HE
- 26 ciclos automáticos:  
Qué Lavar: Mixto, Casual, Blancos, Delicados, Edredones  
Cómo Lavar: Normal, Rápido, En Frío, Llenado Profundo, ColorLast
- 3 depósitos automáticos:  
Detergente, Suavizante, Blanqueador
- Opciones: Remojo Automático, Enjuague Adicional, Lavado con vapor
- 5 temperaturas con control automático:  
Caliente, Tibia, Grifo de agua fría, Semifría, Fría

- 4 niveles de suciedad
- Operación silenciosa Quiet Wash
- Nivel automático de agua
- Panel de control intuitivo Touch en español
- Indicador de tiempo restante
- Inicio programable hasta por 12 horas
- Alarma fin de ciclo
- Tapa de cristal templado
- Canasta Smooth Wave 100% Acero Inoxidable
- Motor Direct Drive de múltiples velocidades
- 3 selecciones de velocidades de centrifugado
- Velocidad de centrifugado de alta extracción 850 RPM



## LAVADORA 19 KG

7MWTW4915EW

## DIMENSIONES

Alto: 109.0 cm Ancho: 69.8 cm Fondo: 67.0 cm

COLOR DISPONIBLE  Blanco  Panel: Chromium Frost

## SECADORA SUGERIDA

SECADORA 19 KG  
7MWGD1930DM

- Sistema de lavado de Alta Eficiencia HE, bajo consumo de agua
- Agitador Triple Action HE
- 9 ciclos automáticos:  
Ropa Delicada, Jeans, Ropa Casual, Edredones, Ropa de Color Xpert Cycle, Ropa Blanca Xpert Cycle, Lavado Rápido, Llenado Profundo, Limpieza Lavadora con Affresh
- 2 ciclos manuales:  
Enjuagar y Exprimir, Drenar y Exprimir
- 2 depósitos automáticos:  
Suavizante, Blanqueador
- 5 temperaturas con control automático:  
Caliente, Tibia, Grifo de agua fría, Semifría, Fría

- 4 niveles de suciedad
- Opciones:  
Suavizante, Remojo Automático
- Nivel automático de agua
- 5 perillas
- Indicador LED de estatus del ciclo
- Tapa metálica extra grande
- Canasta 100% Acero Inoxidable
- Velocidad de centrifugado 800 RPM

50% DE AHORRO  
en cada ciclo con el  
exclusivo agitador  
Triple Action HE

# LAVADORAS

## CARGA SUPERIOR



LA MARCA PREFERIDA  
DE LAVADORAS  
EN MÉXICO\*

**Xpert System®**

Con Ciclos Expertos Blanco y Color que brindan una mejor remoción de manchas<sup>1</sup>, sin prelavado a mano

PRELAVADO  
AUTOMÁTICO  
CON AGITACIÓN



EXCLUSIVOS  
AGITADORES CON  
MOVIMIENTOS  
EXPERTOS



CANASTA DE  
GRAN CAPACIDAD  
100% ACERO  
INOXIDABLE



\*Basado en estudio independiente de consumidor, 2015.  
1) 20 manchas instantáneas de: mantequilla, puré de zanahoria, salsa casera, manteca, atún en agua, pepinillos, miel de maple, mayonesa, aderezo tipo ranch, yogurt (fresa y mango), caldo de pollo, caldo de frijoles tipo ranch, leche con chocolate, jugo (uva y naranja), refresco (naranja y cola), cerveza, pasta de dientes, maquillaje, lápiz labial y tierra, en telas 50% algodón y 50% poliéster.

## LA MAYOR CANTIDAD DE MOVIMIENTOS EXPERTOS



EXCLUSIVO

AGITADOR  
**TRIPLE  
ACTION**

Máxima limpieza y cuidado

**10**  
MOVIMIENTOS  
EXPERTOS



AGITADOR

**DOUBLE ACTION**

Mayor limpieza y cuidado

**8** MOVIMIENTOS  
EXPERTOS



AGITADOR

**SINGLE ACTION**

Más movimientos = Mayor limpieza

**8** MOVIMIENTOS  
EXPERTOS



**IMPELLER 3D**

Máximo cuidado y limpieza

**7** MOVIMIENTOS  
EXPERTOS



**Intelicarga**

Exclusivo sistema que ayuda a utilizar solo el agua necesaria para lavar con solo 3 pasos:  
1. Se coloca la ropa en la canasta  
2. Se observa a qué nivel llega el tamaño de la carga de ropa seca (CH, M, G o XG)  
3. Se elige en la perilla el tamaño de carga indicado en el paso 2



**AutoLevel**  
Autonivel de agua

Opción que detecta el tamaño de la carga para determinar automáticamente el nivel exacto de agua, garantizando un desempeño más eficiente.



# LAVADORAS

## CARGA SUPERIOR

MAYOR CAPACIDAD = MENOS CARGAS = MÁS TIEMPO LIBRE



Limpieza perfecta hasta en las cargas más pesadas  
**1 EDREDÓN\***  
 en los modelos de 21 kg

Lavado y cuidado perfecto a más de  
**30 TOALLAS\***  
 en los modelos de 20 kg

Lava profundamente hasta  
**13 JEANS\***  
 en los modelos de 18 kg



# SECADORAS

## CARGA SUPERIOR



### PREVENCIÓN DE ARRUGAS AUTOMÁTICO

Ayuda a prevenir que se generen arrugas hasta por 90 minutos en tus prendas con movimientos intermitentes después de que terminó el ciclo de secado.

### 4 CICLOS AUTOMÁTICOS

Cuentan con el tiempo y calor exacto para un óptimo secado.

### 6 CICLOS DE TIEMPO

Tú decides cuánto tiempo necesitan tus prendas.

**AHORRO**  
 DE HASTA **62.5%**  
 DE AGUA\*

CERTIFICACIÓN  
 GRADO ECOLÓGICO

CONAGUA  
 COMISIÓN NACIONAL DEL AGUA

Asegura máxima eficiencia  
 con menor consumo  
 de agua y energía.



\* Comparado con el ciclo Color que utiliza 160 litros de agua en una carga extra grande

8MWTW2011EI



20kg

8MWTW1811EI



18kg

8MWTW1611EI



16kg

### SENSOR DRY XPERT Y AUTODRY

Sensor de secado ahorrador de energía que se detiene automáticamente cuando las prendas alcanzan su nivel de secado adecuado, previniendo el desgaste de las prendas.



**FILTRO ATRAPA PELUSAS METÁLICO EXTRA GRANDE**

Atrapa las pelusas para que no se queden en tus prendas y siempre luzcan perfectas.

## LAVADORA 21 KG 8MWTW2114EN

### DIMENSIONES

Alto: 111.0 cm Ancho: 67.0 cm Fondo: 67.0 cm

COLOR DISPONIBLE  Blanco  Panel: Aquarius Night

### SECADORA SUGERIDA



SECADORA 21 KG  
7MWGD2150EN



- Impeller 3D
- 11 ciclos automáticos: Ropa Delicada, Jeans, Eco, Edredones, Ropa de Color Xpert Cycle, Ropa Blanca Xpert Cycle, Lavado Rápido, Ropa Interior, Sábanas, Ropa Oscura, Limpieza Lavadora con Affresh
- Selección de 3 ciclos manuales
- 3 depósitos automáticos: Detergente, Suavizante, Blanqueador
- Opciones: Remojo Automático, Enjuague Adicional
- 3 temperaturas: Caliente, Tibia, Fría
- 3 niveles de suciedad
- Nivel automático de agua AutoLevel
- 1 perilla
- Panel de control electrónico
- Display LED con indicador de tiempo restante
- Indicador LED de estatus del ciclo
- Inicio programable hasta por 12 horas
- Tapa de cristal templado con marco
- Tapa con sistema de cerrado suave
- Canasta 100% Acero Inoxidable
- Velocidad de centrifugado 700 RPM

Xpert System®



## LAVADORA 20 KG 8MWTW2024EN

### DIMENSIONES

Alto: 111.0 cm Ancho: 67.0 cm Fondo: 67.0 cm

COLOR DISPONIBLE  Blanco  Panel: Aquarius Night

- Agitador Triple Action
- 11 ciclos automáticos: Ropa Delicada, Jeans, Toallas, Edredones, Ropa de Color Xpert Cycle, Ropa Blanca Xpert Cycle, Lavado Rápido, Ropa Interior, Sábanas, Ropa Oscura, Limpieza Lavadora con Affresh
- 3 ciclos manuales
- 3 depósitos automáticos: Detergente, Suavizante, Blanqueador
- Opciones: Remojo Automático, Enjuague Adicional
- 3 temperaturas: Caliente, Tibia, Fría
- 3 niveles de suciedad
- Nivel automático de agua AutoLevel
- 1 perilla
- Panel de control electrónico
- Display LED con indicador de tiempo restante
- Indicador LED de estatus del ciclo
- Inicio programable hasta por 12 horas
- Tapa de cristal templado con marco
- Tapa con sistema de cerrado suave
- Canasta 100% Acero Inoxidable
- Velocidad de centrifugado 700 RPM

Xpert System®



LA MAYOR CAPACIDAD  
en lavadoras con carga  
superior con agitador  
Triple Action

### SECADORA SUGERIDA



SECADORA 21 KG  
7MWGD2150EN

## LAVADORA 20 KG 8MWTW2095EI

### DIMENSIONES

Alto: 111.0 cm Ancho: 67.0 cm Fondo: 67.0 cm

COLOR DISPONIBLE  Blanco  Panel: Iceland Blue

- Impeller 3D
- 8 ciclos automáticos: Jeans, Toallas, Edredones, Algodón, Ropa de Color Xpert Cycle, Ropa Blanca Xpert Cycle, Lavado Rápido, Ropa Delicada
- 3 ciclos manuales: Solo Lavar, Enjuagar y Exprimir, Drenar y Exprimir
- 3 depósitos automáticos: Detergente, Suavizante, Blanqueador
- Opciones: Remojo Automático, Enjuague Adicional
- 4 temperaturas: Caliente, Tibia, Semifría, Fría
- 4 niveles de suciedad
- 4 tamaños de carga con Intelicarga
- 5 perillas
- Indicador LED de estatus del ciclo
- Inicio programable hasta por 12 horas
- Tapa metálica extra grande
- Canasta 100% Acero Inoxidable
- Velocidad de centrifugado 700 RPM

Xpert System®



### SECADORA SUGERIDA



SECADORA 19 KG  
7MWGD1950EI



## LAVADORA 20 KG 8MWTW2011EI

### DIMENSIONES

Alto: 111.0 cm Ancho: 67.0 cm Fondo: 67.0 cm

COLOR DISPONIBLE ○ Blanco ● Panel: Iceland Blue

### SECADORA SUGERIDA



SECADORA 19 KG  
7MWGD1950EI



- Certificación Grado Ecológico CONAGUA
- Impeller 3D
- 8 ciclos automáticos:  
Ropa Delicada, Jeans, Toallas, Edredones, Algodón, Ropa de Color Xpert Cycle, Ropa Blanca Xpert Cycle, Lavado Rápido
- 3 ciclos manuales:  
Solo Lavar, Enjuagar y Exprimir, Drenar y Exprimir
- 3 depósitos automáticos:  
Detergente, Suavizante, Blanqueador
- Opciones:  
Remojo Automático, Indicador Suavizante
- 4 temperaturas:  
Caliente, Tibia, Semifría, Fría
- Nivel automático de agua AutoLevel
- 3 tamaños de carga con Intelicarga
- 5 perillas
- Indicador LED de estatus del ciclo
- Tapa de cristal templado con marco
- Canasta 100% Acero Inoxidable
- Velocidad de centrifugado 700 RPM

CONAGUA  
COMISIÓN NACIONAL DEL AGUA

Xpert System®

## LAVADORA 19 KG 8MWTW1999EI

### DIMENSIONES

Alto: 111.0 cm Ancho: 67.0 cm Fondo: 67.0 cm

COLOR DISPONIBLE ○ Blanco ● Panel: Iceland Blue



- Agitador Double Action
- 7 ciclos automáticos:  
Ropa Delicada, Jeans, Toallas, Edredones, Ropa de Color Xpert Cycle, Ropa Blanca Xpert Cycle, Lavado Rápido
- 3 ciclos manuales:  
Solo Lavar, Enjuagar y Exprimir, Drenar y Exprimir
- 2 depósitos automáticos:  
Suavizante, Blanqueador
- Opción de Remojo Automático
- 4 temperaturas:  
Caliente, Tibia, Semifría, Fría

- 4 tamaños de carga con Intelicarga
- 4 perillas
- Indicador LED de estatus del ciclo
- Tapa metálica extra grande
- Tapa con sistema de cerrado suave
- Canasta 100% Acero Inoxidable
- Velocidad de centrifugado 700 RPM

Xpert System®

### SECADORA SUGERIDA



SECADORA 19 KG  
7MWGD1950EI

26

## LAVADORA 19 KG 8MWTW1922EN

### DIMENSIONES

Alto: 111.0 cm Ancho: 67.0 cm Fondo: 67.0 cm

COLOR DISPONIBLE ○ Blanco ● Panel: Aquarius Night



- Agitador Triple Action
- 8 ciclos automáticos:  
Ropa Delicada, Jeans, Toallas, Edredones, Ropa Obscura, Ropa de Color Xpert Cycle, Ropa Blanca Xpert Cycle, Lavado Rápido
- 3 ciclos manuales:  
Solo Lavar, Enjuagar y Exprimir, Drenar y Exprimir
- 3 depósitos automáticos:  
Detergente, Suavizante, Blanqueador
- Opciones:  
Remojo Automático, Enjuague Adicional
- 4 temperaturas:  
Caliente, Tibia, Semifría, Fría

- 4 niveles de suciedad
- Nivel automático de agua AutoLevel
- 5 perillas
- Indicador LED de estatus del ciclo
- Tapa de cristal templado con marco
- Tapa con sistema de cerrado suave
- Canasta 100% Acero Inoxidable
- Velocidad de centrifugado 700 RPM

Xpert System®

### SECADORA SUGERIDA



SECADORA 21 KG  
7MWGD2150EN

## LAVADORA 19 KG 8MWTW1921EI

### DIMENSIONES

Alto: 111.0 cm Ancho: 67.0 cm Fondo: 67.0 cm

COLOR DISPONIBLE ○ Blanco ● Panel: Iceland Blue

### SECADORA SUGERIDA



SECADORA 19 KG  
7MWGD1950EI

- Agitador Triple Action
- 8 ciclos automáticos:  
Ropa Delicada, Jeans, Toallas, Edredones,  
Ropa Oscura, Ropa de Color Xpert Cycle,  
Ropa Blanca Xpert Cycle, Lavado Rápido
- 3 ciclos manuales:  
Solo Lavar, Enjuagar y Exprimir,  
Drenar y Exprimir
- 3 depósitos automáticos:  
Detergente, Suavizante, Blanqueador
- Opciones:  
Remojo Automático, Enjuague Adicional

- 4 temperaturas:  
Caliente, Tibia, Semifría, Fría
- 4 niveles de suciedad
- Nivel automático de agua AutoLevel
- 5 perillas
- Indicador LED de estatus del ciclo
- Tapa metálica extra grande
- Canasta 100% Acero Inoxidable
- Velocidad de centrifugado 700 RPM



## LAVADORA 18 KG 8MWTW1822EI

### DIMENSIONES

Alto: 111.0 cm Ancho: 67.0 cm Fondo: 67.0 cm

COLOR DISPONIBLE ○ Blanco ● Panel: Iceland Blue

- Agitador Double Action
- 8 ciclos automáticos:  
Ropa Delicada, Jeans, Toallas, Edredones,  
Ropa de Color Xpert Cycle, Ropa Blanca  
Xpert Cycle, Lavado Rápido, Ropa Oscura
- 3 ciclos manuales:  
Solo Lavar, Enjuagar y Exprimir,  
Drenar y Exprimir
- 3 depósitos automáticos:  
Detergente, Suavizante, Blanqueador
- Opciones:  
Remojo Automático, Enjuague Adicional

- 4 temperaturas:  
Caliente, Tibia, Semifría, Fría
- 4 tamaños de carga con Intelicarga
- 5 perillas
- Indicador LED de estatus del ciclo
- Tapa de cristal templado con marco
- Canasta 100% Acero Inoxidable
- Velocidad de centrifugado 700 RPM



### SECADORA SUGERIDA



SECADORA 18 KG  
7MWGD1850EI



## LAVADORA 18 KG 8MWTW1824EG

### DIMENSIONES

Alto: 111.0 cm Ancho: 67.0 cm Fondo: 67.0 cm

COLOR DISPONIBLE ● Gun Metal ● Panel: Shadow Gray

- Agitador Double Action
- 11 ciclos automáticos:  
Ropa Delicada, Jeans, Toallas, Edredones,  
Ropa Oscura, Ropa de Color Xpert  
Cycle, Ropa Blanca Xpert Cycle, Limpieza  
Lavadora con Affresh, Ropa Interior, Jeans,  
Ropa Delicada, Lavado Rápido
- Selección de 3 ciclos manuales
- 3 depósitos automáticos:  
Detergente, Suavizante, Blanqueador
- Opciones:  
Remojo Automático, Enjuague Adicional
- 3 temperaturas:  
Caliente, Tibia, Fría

- 3 niveles de suciedad
- 4 tamaños de carga con Intelicarga
- 1 perilla
- Panel de control electrónico
- Display LED con indicador de tiempo  
restante
- Indicador LED de estatus del ciclo
- Tapa de cristal templado con marco
- Canasta 100% Acero Inoxidable
- Velocidad de centrifugado 700 RPM



## LAVADORA 18 KG 8MWTW1811EI

### DIMENSIONES

Alto: 111.0 cm Ancho: 67.0 cm Fondo: 67.0 cm

COLOR DISPONIBLE ○ Blanco ● Panel: Iceland Blue

- Certificación Grado Ecológico CONAGUA
- Impeller 3D
- 8 ciclos automáticos:  
Ropa Delicada, Jeans, Toallas, Edredones,  
Algodón, Ropa de Color Xpert Cycle, Ropa  
Blanca Xpert Cycle, Lavado Rápido
- 3 ciclos manuales:  
Solo Lavar, Enjuagar y Exprimir,  
Drenar y Exprimir
- 3 depósitos automáticos:  
Detergente, Suavizante, Blanqueador
- Opciones:  
Remojo Automático, Indicador Suavizante

- 4 temperaturas:  
Caliente, Tibia, Semifría, Fría
- Nivel automático de agua AutoLevel
- 3 tamaños de carga con Intelicarga
- 5 perillas
- Indicador LED de estatus del ciclo
- Tapa metálica extra grande
- Canasta 100% Acero Inoxidable
- Velocidad de centrifugado 700 RPM



### SECADORA SUGERIDA



SECADORA 18 KG  
7MWGD1850EI





## LAVADORA 17 KG

8MWTW1722EI

## DIMENSIONES

Alto: 111.0 cm Ancho: 67.0 cm Fondo: 67.0 cm

COLOR DISPONIBLE ○ Blanco ● Panel: Iceland Blue

SECADORA  
SUGERIDASECADORA 18 KG  
7MWGD1850EI

- Agitador Double Action
- 7 ciclos automáticos:  
Ropa Delicada, Jeans, Toallas, Edredones,  
Ropa de Color Xpert Cycle, Ropa Blanca  
Xpert Cycle, Lavado Rápido
- 3 ciclos manuales:  
Solo Lavar, Enjuagar y Exprimir,  
Drenar y Exprimir
- 2 depósitos automáticos:  
Suavizante, Blanqueador
- Opción de Remojo Automático

- 4 temperaturas:  
Caliente, Tibia, Semifría, Fría
- 4 tamaños de carga con Intelicarga
- 4 perillas
- Indicador LED de estatus del ciclo
- Tapa de cristal templado con marco
- Canasta 100% Acero Inoxidable
- Velocidad de centrifugado 700 RPM



## LAVADORA 17 KG

8MWTW1711EQ

## DIMENSIONES

Alto: 111.0 cm Ancho: 67.0 cm Fondo: 67.0 cm

COLOR DISPONIBLE ○ Blanco ● Panel: Blanco con acentos azules celeste

- Agitador Single Action
- 6 ciclos automáticos:  
Ropa Delicada, Jeans, Toallas, Edredones,  
Ropa de Color Xpert Cycle, Ropa Blanca  
Xpert Cycle
- 5 ciclos manuales:  
Remojar, Solo Lavar, Drenar,  
Enjuagar y Exprimir, Exprimir
- 2 depósitos automáticos:  
Suavizante, Blanqueador
- 3 temperaturas:  
Caliente, Tibia, Fría

- 4 tamaños de carga con Intelicarga
- 3 perillas
- Indicador LED de estatus del ciclo
- Tapa metálica extra grande
- Canasta 100% Acero Inoxidable
- Velocidad de centrifugado 700 RPM

SECADORA  
SUGERIDASECADORA 18 KG  
7MWGD1850EI

## LAVADORA 17 KG

8MWTW1721EI

## DIMENSIONES

Alto: 111.0 cm Ancho: 67.0 cm Fondo: 67.0 cm

COLOR DISPONIBLE ○ Blanco ● Panel: Iceland Blue

SECADORA  
SUGERIDASECADORA 18 KG  
7MWGD1850EI

- Agitador Double Action
- 7 ciclos automáticos:  
Ropa Delicada, Jeans, Toallas, Edredones,  
Ropa de Color Xpert Cycle, Ropa Blanca  
Xpert Cycle, Lavado Rápido
- 3 ciclos manuales:  
Solo Lavar, Enjuagar y Exprimir,  
Drenar y Exprimir
- 2 depósitos automáticos:  
Suavizante, Blanqueador
- Opción de Remojo Automático

- 4 temperaturas:  
Caliente, Tibia, Semifría, Fría
- 4 tamaños de carga con Intelicarga
- 4 perillas
- Indicador LED de estatus del ciclo
- Tapa metálica extra grande
- Canasta 100% Acero Inoxidable
- Velocidad de centrifugado 700 RPM



## LAVADORA 16 KG

8MWTW1622EQ

## DIMENSIONES

Alto: 111.0 cm Ancho: 67.0 cm Fondo: 67.0 cm

COLOR DISPONIBLE ○ Blanco ● Panel: Blanco con acentos azules celeste

- Agitador Single Action
- 6 ciclos automáticos:  
Ropa Delicada, Jeans, Toallas, Edredones,  
Ropa de Color Xpert Cycle, Ropa Blanca  
Xpert Cycle
- 5 ciclos manuales:  
Remojar, Solo Lavar, Drenar,  
Enjuagar y Exprimir, Exprimir
- 2 depósitos automáticos:  
Suavizante, Blanqueador
- 3 temperaturas:  
Caliente, Tibia, Fría

- 4 tamaños de carga con Intelicarga
- 3 perillas
- Indicador LED de estatus del ciclo
- Tapa de cristal templado con marco
- Canasta 100% Acero Inoxidable
- Velocidad de centrifugado 700 RPM

SECADORA  
SUGERIDASECADORA 17 KG  
7MWGD1750EQ

## LAVADORA 16 KG

8MWTW1621EQ

## DIMENSIONES

Alto: 111.0 cm Ancho: 67.0 cm Fondo: 67.0 cm

COLOR DISPONIBLE  Blanco  Panel: Blanco con acentos azules celeste

## SECADORA SUGERIDA

SECADORA 17 KG  
7MWGD1750EQ

- Agitador Single Action
- 6 ciclos automáticos:  
Ropa Delicada, Jeans, Toallas, Edredones,  
Ropa de Color Xpert Cycle, Ropa Blanca  
Xpert Cycle
- 5 ciclos manuales:  
Remojar, Solo Lavar, Drenar,  
Enjuagar y Exprimir, Exprimir
- 2 depósitos automáticos:  
Suavizante, Blanqueador
- 3 temperaturas:  
Caliente, Tibia, Fría

- 4 tamaños de carga con Intelicarga
- 3 perillas
- Indicador LED de estatus del ciclo
- Tapa metálica extra grande
- Canasta 100% Acero Inoxidable
- Velocidad de centrifugado 700 RPM



## LAVADORA 15 KG

8MWTW1511EQ

## DIMENSIONES

Alto: 111.0 cm Ancho: 67.0 cm Fondo: 67.0 cm

COLOR DISPONIBLE  Blanco  Panel: Blanco con acentos azules celeste

- Impeller 3D
- 6 ciclos automáticos:  
Ropa Delicada, Jeans, Toallas, Edredones,  
Ropa de Color Xpert Cycle, Ropa Blanca  
Xpert Cycle
- 5 ciclos manuales:  
Remojar, Solo Lavar, Drenar,  
Enjuagar y Exprimir, Exprimir
- 3 depósitos automáticos:  
Detergente, Suavizante, Blanqueador
- 3 temperaturas:  
Caliente, Tibia, Fría

- 4 tamaños de carga con Intelicarga
- 3 perillas
- Indicador LED de estatus del ciclo
- Tapa metálica extra grande
- Canasta 100% Acero Inoxidable
- Velocidad de centrifugado 700 RPM

## SECADORA SUGERIDA

SECADORA 17 KG  
7MWGD1750EQ

## LAVADORA 16 KG

8MWTW1611EI

## DIMENSIONES

Alto: 111.0 cm Ancho: 67.0 cm Fondo: 67.0 cm

COLOR DISPONIBLE  Blanco  Panel: Iceland Blue

## SECADORA SUGERIDA

SECADORA 18 KG  
7MWGD1850EI

- Certificación Grado Ecológico CONAGUA
- Impeller 3D
- 8 ciclos automáticos:  
Ropa Delicada, Jeans, Toallas, Edredones,  
Algodón, Ropa de Color Xpert Cycle, Ropa  
Blanca Xpert Cycle, Lavado Rápido
- 3 ciclos manuales:  
Solo Lavar, Enjuagar y Exprimir,  
Drenar y Exprimir
- 3 depósitos automáticos:  
Detergente, Suavizante, Blanqueador
- Opciones:  
Remojo Automático, Enjuague Adicional

- 4 temperaturas:  
Caliente, Tibia, Semifría, Fría
- Nivel automático de agua AutoLevel
- 3 tamaños de carga con Intelicarga
- 5 perillas
- Indicador LED de estatus del ciclo
- Tapa metálica extra grande
- Canasta 100% Acero Inoxidable
- Velocidad de centrifugado 700 RPM



## LAVADORA 15 KG

8MWTW1501CQ

## DIMENSIONES

Alto: 111.0 cm Ancho: 67.0 cm Fondo: 67.0 cm

COLOR DISPONIBLE  Blanco

- Agitador Single Action
- 6 ciclos automáticos:  
Ropa Delicada, Jeans, Toallas, Edredones,  
Ropa de Color Xpert Cycle, Ropa Blanca  
Xpert Cycle
- 5 ciclos manuales:  
Remojar, Solo Lavar, Drenar,  
Enjuagar y Exprimir, Exprimir
- 2 depósitos automáticos:  
Detergente, Suavizante
- Solo agua fría

- 4 tamaños de carga con Intelicarga
- 2 perillas
- Indicador LED de estatus del ciclo
- Tapa metálica extra grande
- Canasta 100% Acero Inoxidable
- Velocidad de centrifugado 700 RPM

## SECADORA SUGERIDA

SECADORA 17 KG  
7MWGD1750EQ



## SECADORA 21 KG WGD92HEFBD

### DIMENSIONES

Alto: 98.4 cm Ancho: 68.5 cm Fondo: 78.7 cm

COLOR DISPONIBLE ● Black Diamond con Aro Cromado

LAVADORA  
SUGERIDA



LAVADORA 21 KG  
WFW92HEFBD



PEDESTAL  
XHPC155YBD



- Sistema de secado de Alta Eficiencia HE
- Sistema de secado Advanced Moisture Sensing
- 10 ciclos automáticos:  
Normal, Prendas Voluminosas, Casual, Pesado, Toallas, Delicado, Secado Rápido, Secado por Tiempo, Sanitizado, Revitalización con vapor
- 3 niveles de secado
- Opciones:  
Bloqueo de controles, EcoBoost
- Protector contra arrugas Wrinkle Shield con vapor
- 5 temperaturas
- Tecnología Steam
- Quad Baffles en la canasta
- Alarma fin de ciclo
- Operación silenciosa Quiet Wash
- Programación antiarrugas con sonido
- Controles sensibles al tacto
- Luces indicadoras en panel y botones
- Pantalla indicadora LED que facilita la selección de opciones, muestra el tiempo y el estatus del ciclo de secado
- Canasta 100% Acero Inoxidable
- Iluminación interior LED



## SECADORA 20 KG 7MWGD90HEFC

### DIMENSIONES

Alto: 98.4 cm Ancho: 68.5 cm Fondo: 78.7 cm

COLOR DISPONIBLE ● Chrome Shadow con Aro Cromado

LAVADORA  
SUGERIDA



LAVADORA 20 KG  
7MFW90HEFC



PEDESTAL  
XHPC155YC



- Sistema de secado de Alta Eficiencia HE
- Sistema de secado Advanced Moisture Sensing
- 9 ciclos automáticos:  
Normal, Prendas Voluminosas, Casual, Pesado, Sanitizado, Delicado, Secado Rápido, Secado por Tiempo, Revitalización con vapor
- 3 niveles de secado
- Opciones:  
Bloqueo de controles, EcoBoost
- Protector contra arrugas Wrinkle Shield con vapor
- 4 temperaturas
- Tecnología Steam
- Quad Baffles en la canasta
- Alarma fin de ciclo
- Operación silenciosa Quiet Wash
- Programación antiarrugas con sonido
- Controles sensibles al tacto
- Luces indicadoras en panel y botones
- Pantalla indicadora LED que facilita la selección de opciones, muestra el tiempo y el estatus del ciclo de secado
- Canasta de Acero Porcelanizado
- Iluminación interior LED



## SECADORA 13 KG 7MWED90HEFW

### DIMENSIONES

Alto: 98.4 cm Ancho: 68.5 cm Fondo: 78.7 cm

COLOR DISPONIBLE  Blanco con Aro Cromado

LAVADORA  
SUGERIDA

PEDESTAL  
SUGERIDO



LAVADORA 18 KG  
7MFW90HEFW



PEDESTAL  
XHPC155XW



- Sistema de secado de Alta Eficiencia HE
- Sistema de secado Advanced Moisture Sensing
- 9 ciclos automáticos: Normal, Prendas Voluminosas, Casual, Pesado, Sanitizado, Delicado, Secado Rápido, Secado por Tiempo, Revitalización con vapor
- Opciones: Bloqueo de controles, EcoBoost
- Protector contra arrugas Wrinkle Shield con vapor
- 3 niveles de secado
- 4 temperaturas
- Tecnología Steam
- Quad Baffles en la canasta
- Alarma fin de ciclo
- Operación silenciosa Quiet Wash
- Programación antiarrugas con sonido
- Controles sensibles al tacto
- Luces indicadoras en panel y botones
- Pantalla indicadora LED que facilita la selección de opciones, muestra el tiempo y el estatus del ciclo de secado
- Canasta de Acero Porcelanizado
- Iluminación interior LED



SECADORA ELÉCTRICA  
La única de Whirlpool

## SECADORA 18 KG 7MWGD90HEFW

### DIMENSIONES

Alto: 98.4 cm Ancho: 68.5 cm Fondo: 78.7 cm

COLOR DISPONIBLE  Blanco con Aro Cromado



- Sistema de secado de Alta Eficiencia HE
- Sistema de secado Advanced Moisture Sensing
- 9 ciclos automáticos: Normal, Prendas Voluminosas, Casual, Pesado, Sanitizado, Delicado, Secado Rápido, Secado por Tiempo, Revitalización con vapor
- Opciones: Bloqueo de controles, EcoBoost
- Protector contra arrugas Wrinkle Shield con vapor
- 3 niveles de secado
- 4 temperaturas
- Tecnología Steam
- Quad Baffles en la canasta
- Alarma fin de ciclo
- Operación silenciosa Quiet Wash
- Programación antiarrugas con sonido
- Controles sensibles al tacto
- Luces indicadoras en panel y botones
- Pantalla indicadora LED que facilita la selección de opciones, muestra el tiempo y el estatus del ciclo de secado
- Canasta de Acero Porcelanizado
- Iluminación interior LED



LAVADORA Y  
PEDESTAL  
SUGERIDOS



LAVADORA 18 KG  
7MFW90HEFW



PEDESTAL  
XHPC155XW

36

## SECADORA 17 KG 7MWGD75HEFW

### DIMENSIONES

Alto: 98.4 cm Ancho: 68.5 cm Fondo: 78.7 cm

COLOR DISPONIBLE  Blanco con Aro Gris



- Sistema de secado de Alta Eficiencia HE
- Sistema de secado Advanced Moisture Sensing
- 6 ciclos automáticos: Normal, Prendas Voluminosas, Pesado, Delicado, Secado Rápido, Secado por Tiempo
- Opciones: Bloqueo de controles, EcoBoost
- Protector contra arrugas Wrinkle Shield
- 3 niveles de secado
- 4 temperaturas
- Quad Baffles en la canasta
- Alarma fin de ciclo
- Operación silenciosa Quiet Wash
- Programación antiarrugas con sonido
- Controles sensibles al tacto
- Luces indicadoras en panel y botones
- Pantalla indicadora LED que facilita la selección de opciones, muestra el tiempo y el estatus del ciclo de secado
- Canasta de Acero Porcelanizado



LAVADORA Y  
PEDESTAL  
SUGERIDOS



LAVADORA 17 KG  
7MFW75HEFW



PEDESTAL  
XHPC155XW



## SECADORA 26 KG 7MWGD8500EC

### DIMENSIONES

Alto: 107.4 cm Ancho: 73.6 cm Fondo: 81.9 cm

COLOR DISPONIBLE ● Chrome Shadow

LAVADORA  
SUGERIDA



LAVADORA 26 KG  
7MWTW8500EC



- Sistema de secado de Alta Eficiencia HE
- Sistema de secado Advanced Moisture Sensing
- 23 ciclos automáticos:  
Qué Secar: Mixta, Casual, Toallas, Delicada, Edredones  
Cómo Secar: Normal, Sanitizar, Ligero, Revitalización con vapor, Por Tiempo
- 4 niveles de secado
- Protector contra arrugas Wrinkle Shield con vapor hasta por 150 minutos
- 5 temperaturas con control automático de humedad
- Alarma fin de ciclo
- Alarma casi seco
- Tecnología Steam
- Operación silenciosa Quiet Series
- Opción EcoBoost
- Opción de reducción de estática
- Filtro atrapa pelusa frontal extra grande
- Panel de control intuitivo Touch en inglés
- Display LED con indicador de tiempo restante
- Iluminación interior
- Puerta reversible de cristal templado



## SECADORA 24 KG 7MWGD8000EW

### DIMENSIONES

Alto: 107.4 cm Ancho: 73.6 cm Fondo: 81.9 cm

COLOR DISPONIBLE ○ Blanco



- Sistema de secado de Alta Eficiencia HE
- Sistema de secado Advanced Moisture Sensing
- 23 ciclos automáticos:  
Qué Secar: Mixta, Casual, Toallas, Delicada, Edredones  
Cómo Secar: Normal, Sanitizar, Ligero, Revitalización con vapor, Por Tiempo
- 4 niveles de secado
- Ciclo manual para secado por tiempo
- Protector contra arrugas Wrinkle Shield
- 5 temperaturas con control automático de humedad

- Alarma fin de ciclo
- Alarma casi seco
- Operación silenciosa Quiet Series
- Opción EcoBoost
- Filtro atrapa pelusa frontal extra grande
- Panel de control intuitivo Touch en español
- Display LED con indicador de tiempo restante
- Iluminación interior
- Puerta reversible de cristal templado



LAVADORA  
SUGERIDA



LAVADORA 24 KG  
7MWTW7300EW

## SECADORA 23 KG 7MWGD7000EW

### DIMENSIONES

Alto: 107.4 cm Ancho: 73.6 cm Fondo: 81.9 cm

COLOR DISPONIBLE ○ Blanco



- Sistema de secado de Alta Eficiencia HE
- Sistema de secado Advanced Moisture Sensing
- 23 ciclos automáticos:  
Qué Secar: Mixta, Casual, Toallas, Delicada, Edredones  
Cómo Secar: Normal, Sanitizar, Ligero, Revitalización con vapor, Por Tiempo
- Ciclo manual para secado por tiempo
- 4 niveles de secado
- Protector contra arrugas Wrinkle Shield
- 5 temperaturas con control automático de humedad

- Alarma fin de ciclo
- Alarma casi seco
- Operación silenciosa Quiet Series
- Filtro atrapa pelusa frontal extra grande
- Panel de control intuitivo Touch en español
- Display LED con indicador de tiempo restante
- Iluminación interior
- Puerta reversible metálica



LAVADORA  
SUGERIDA



LAVADORA 23 KG  
7MWTW7000EW



## SECADORA 21 KG 7MWGD2150EN

### DIMENSIONES

Alto: 109.0 cm Ancho: 74.0 cm Fondo: 72.0 cm

COLOR DISPONIBLE ○ Blanco ● Panel: Aquarius Night

### LAVADORA SUGERIDA



LAVADORA 21 KG  
8MWTW2114EN



- Sistema de secado automático  
Sensor Dry Xpert
- 4 ciclos automáticos:  
Menos Seco, Delicado, Muy Seco, Jeans
- 6 ciclos por tiempo:  
Desde 20 hasta 70 minutos
- 5 temperaturas:  
Sin Calor (Solo Aire), Alta (Pesados),  
Media (Normal), Baja (Delicados),  
Extra Baja (Delicados)
- Prevención de arrugas automático  
hasta por 90 minutos
- Filtro atrapapelusas metálico extra grande
- 4 perillas
- Alarma fin de ciclo
- Interior DuraWhite
- Iluminación interior
- Puerta extra grande con apertura vertical



TECNOLOGÍA, INNOVACIÓN Y DISEÑO INTUITIVO

## SECADORA 19 KG 7MWGD1950EI

### DIMENSIONES

Alto: 109.0 cm Ancho: 74.0 cm Fondo: 72.0 cm

COLOR DISPONIBLE  Blanco  Panel: Iceland Blue

### LAVADORA SUGERIDA



LAVADORA 20 KG  
8MWTW2095EI

- Sistema de secado automático Sensor Dry Xpert
- 4 ciclos automáticos: Menos Seco, Delicado, Muy Seco, Jeans
- 6 ciclos por tiempo: Desde 20 hasta 70 minutos
- 5 temperaturas: Sin Calor (Solo Aire), Alta (Pesados), Media (Normal), Baja (Delicados), Extra Baja (Delicados)
- Prevención de arrugas automático hasta por 90 minutos
- Filtro atrapapelusas metálico extra grande
- 4 perillas
- Alarma fin de ciclo
- Interior DuraWhite
- Iluminación interior
- Puerta extra grande con apertura vertical



## SECADORA 18 KG 7MWGD1850EI

### DIMENSIONES

Alto: 109.0 cm Ancho: 74.0 cm Fondo: 72.0 cm

COLOR DISPONIBLE  Blanco  Panel: Iceland Blue

- Sistema de secado automático AutoDry
- 3 ciclos automáticos: Muy seco, Más seco, Menos seco
- Desde 20 hasta 70 minutos + Nivel Máximo
- 4 temperaturas: Alta (Pesados), Media (Normal), Baja (Delicados), Extra Baja (Delicados)
- Opción Solo Aire hasta por 30 minutos
- Prevención de arrugas automático hasta por 40 minutos
- Filtro atrapapelusas metálico extra grande
- 3 perillas
- Alarma fin de ciclo
- Interior DuraWhite
- Puerta extra grande con apertura vertical

### LAVADORA SUGERIDA



LAVADORA 18 KG  
8MWTW1822EI

## SECADORA 19 KG 7MWGD1930DM

### DIMENSIONES

Alto: 109.0 cm Ancho: 74.0 cm Fondo: 72.0 cm

COLOR DISPONIBLE  Blanco  Panel: Chromium Frost

### LAVADORA SUGERIDA



LAVADORA 19 KG  
7MWTW4925EW

- Sistema de secado automático AutoDry
- 2 ciclos automáticos: Muy seco, Menos seco
- 6 ciclos por tiempo: Desde 20 hasta 70 minutos
- 5 temperaturas: Sin Calor (Solo Aire), Alta (Pesados), Media (Normal), Baja (Delicados), Extra Baja (Delicados)
- Prevención de arrugas automático hasta por 90 minutos
- Filtro atrapapelusas metálico extra grande
- 4 perillas
- Alarma fin de ciclo
- Interior DuraWhite
- Puerta extra grande con apertura vertical



## SECADORA 17 KG 7MWGD1750EQ

### DIMENSIONES

Alto: 109.0 cm Ancho: 74.0 cm Fondo: 72.0 cm

COLOR DISPONIBLE  Blanco

- Sistema de secado automático AutoDry
- 3 ciclos automáticos: Muy seco, Más seco, Menos seco
- 7 ciclos por tiempo: Desde 20 hasta 70 minutos + Nivel Máximo
- 4 temperaturas: Alta (Pesados), Media (Normal), Baja (Delicados), Extra Baja (Delicados)
- Opción Solo Aire hasta por 30 minutos
- Prevención de arrugas automático hasta por 40 minutos
- Filtro atrapapelusas metálico extra grande
- 3 perillas
- Alarma fin de ciclo
- Interior DuraWhite
- Iluminación interior
- Puerta extra grande con apertura vertical

### LAVADORA SUGERIDA



LAVADORA 17 KG  
8MWTW1711EQ



## CENTRO DE LAVADO ELÉCTRICO 16 KG

7MWET3300EQ

## DIMENSIONES

Alto: 182.2 cm Ancho: 69.2 cm Fondo: 81.3 cm

COLOR DISPONIBLE  Blanco

## LAVADORA

- Agitador alto Single Action
- 8 ciclos de lavado: Normal Regular, Normal Heavy, Normal Light, Delicate Heavy, Delicate Regular, Casual Regular, Casual Light, Prewash
- 3 tamaños de carga: Pequeña (Small), Mediana (Medium), Grande (Large)
- 3 temperaturas: Fría (Cold), Semifría (Cool), Tibia (Warm), Caliente (Hot)
- 2 depósitos automáticos: Suavizante, Blanqueador
- 3 perillas
- Canasta de porcelana
- 2 selecciones de velocidades de centrifugado

## SECADORA ELÉCTRICA

- Agitador alto Single Action
- 6 ciclos de secado
- 3 temperaturas
- Perilla de inicio
- Alarma fin de ciclo
- Canasta de porcelana
- 220 - 60 Hz



## CENTRO DE LAVADO 16 KG

7MWGT3300EQ

## DIMENSIONES

Alto: 182.2 cm Ancho: 69.2 cm Fondo: 81.3 cm

COLOR DISPONIBLE  Blanco

## LAVADORA

- Agitador alto Single Action
- 8 ciclos de lavado: Normal Regular, Normal Heavy, Normal Light, Delicate Heavy, Delicate Regular, Casual Regular, Casual Light, Prewash
- 3 tamaños de carga: Pequeña (Small), Mediana (Medium), Grande (Large)
- 3 temperaturas: Fría (Cold), Semifría (Cool), Tibia (Warm), Caliente (Hot)
- 2 depósitos automáticos: Suavizante, Blanqueador
- 3 perillas
- Canasta de porcelana
- 2 selecciones de velocidades de centrifugado

## SECADORA DE GAS

- Agitador alto Single Action
- 6 ciclos de secado
- 3 temperaturas
- Perilla de inicio
- Alarma fin de ciclo
- Canasta de porcelana
- 120 - 60 Hz

## PEDESTAL

XHPC155YBD/XHPC155YC/XHPC155XW

## DIMENSIONES

Alto: 39.4 cm Ancho: 68.6 cm Fondo: 66.7 cm

COLORES DISPONIBLES  Black Diamond  Chrome Shadow  Blanco

- Eleva la lavadora y/o secadora 38 cm de altura
- Facilita la carga y descarga de la ropa
- Cajón para guardar: detergentes, suavizantes, jabón y artículos de limpieza



# COCINA



## COCINAR NOS UNE

Creamos estufas con quemadores de alto desempeño y hornos con la mejor distribución de calor. Diseñamos refrigeradores con la configuración ideal para mantener tus alimentos siempre frescos y visibles. Logramos que cada momento en tu cocina sea lo mejor de tu día.



# GLOSARIO

## COCINA

### REFRIGERACIÓN

- **ANAQUEL MULTIUSOS PORTABLE SPACE**  
Anaqueles móviles con gran capacidad para transportar los alimentos a donde quieras.
- **CAJÓN FRESHSTOR**  
Con control de temperatura que permite ajustar la temperatura de los alimentos en el cajón. Extensión del cajón para facilitar la organización y búsqueda de los productos.
- **CAJÓN PARA CARNES FRÍAS FLEXISLIDE**  
Cajón deslizable para acomodarlo de acuerdo a las necesidades.
- **CERTIFICACIÓN ENERGY STAR®**  
Certificación de Estados Unidos que garantiza que el electrodoméstico realiza un consumo eficiente de electricidad, reduciendo de esta forma la emisión de gas de efecto invernadero.
- **COMPARTIMENTO EASY SLIDE**  
Compartimento especial para guardar snacks.
- **CONTROL DE HUMEDAD TRI-CRISPER**  
Te permite ver fácilmente el interior de sus tres tipos de cajones de gran capacidad, con control automático de humedad para mantener frescas las frutas y verduras.
- **CONTROL ELECTRÓNICO DE TEMPERATURA ACCUFRESH**  
Mantiene los alimentos a nivel de temperatura y humedad adecuada para su conservación.
- **DESCONGELAMIENTO FROST-FREE**  
Sistema de descongelamiento automático que impide la acumulación de escarcha en los alimentos.
- **DESPACHADOR DE AGUA MEASURED FILL**  
Despachador de agua con medidas predeterminadas de litros, onzas y tazas.
- **DIVISOR DE CAJÓN FLEXIDIVIDER**  
Exclusivo divisor deslizable hacia los lados, optimiza espacio y cuida las frutas y verduras más delicadas.
- **ECOSENSOR**  
Sensor que detecta constantemente la temperatura del compartimento del refrigerador y activa el compresor para mantener a temperatura deseada, una vez restablecida apaga el compresor ahorrando energía y manteniendo el aparato lo más eficiente posible. Regula la temperatura y la humedad asegurando la preservación de los alimentos por más tiempo.
- **FÁBRICA DE HIELOS EZ-ICE**  
Práctico despachador que te permite obtener hielo de forma manual con tan solo girar la perilla.
- **FILTRO DE AIRE FRESHFLOW**  
Filtro de aire antibacterial que neutraliza olores y elimina bacterias en el refrigerador.
- **FILTRO FRESHFLOW PRODUCE PRESERVER**  
Filtro ubicado en cajón que ayuda a mantener frescos los alimentos más tiempo.
- **FLEXIMODE**  
Único sistema de almacenamiento con rejillas en 3 niveles que brinda mayor flexibilidad y organización.
- **ILUMINACIÓN LED**  
Proporciona ahorro de energía y alta duración, en comparación contra una luz incandescente.
- **MODO CLEANING**  
El sistema detiene el enfriamiento y entra en una rutina de reposo durante 10 minutos.
- **MODO PARTY**  
El sistema entra en una rutina de máximo rendimiento de refrigeración durante 12 horas.
- **MODO VACATION**  
Este modo ahorra energía cuando la unidad no se utiliza durante un periodo de tiempo.
- **OPCIÓN FAST COOL**  
Con esta opción el refrigerador alcanza la temperatura ideal en poco minutos. Con un solo botón puedes controlar las funciones Bottles & Cans y Food Load. Presiona 1 vez el botón para enfriar tus botellas y latas en 20 minutos; presiónalo 2 veces y enfría tus alimentos en 60 minutos después de regresar del supermercado.
- **OPCIÓN FAST FREEZE**  
La temperatura del congelador disminuye 10 grados de su temperatura normal para un congelamiento de los alimentos más rápido.
- **OPCIÓN FAST ICE**  
Opción que ajusta la temperatura para fabricar más hielo en menor tiempo.
- **PARRILLAS ANTI DERRAME**  
Facilitan la limpieza de derrames por líquidos en las parrillas. Tecnología que crea un marco protector alrededor de la parrilla, ayudando a retener los derrames de líquidos.

- **PARRILLA DESLIZABLE QUICKSPACE**  
Exclusiva parrilla deslizable con compartimentos que brinda un fácil acceso y visibilidad a tus alimentos, optimizando los espacios.
- **PORTABLE TWIST-ICE**  
Exclusiva fábrica de hielos manual móvil, para un fácil llenado y traslado a la mesa.
- **SELLO FIDE**  
Certificación otorgada a los productos que inciden directa o indirectamente en el ahorro de energía eléctrica. Garantiza que son equipos o materiales de alta eficiencia energética.
- **SISTEMA ADAPTIVE DEFROST**  
Exclusivo sistema que detecta y adapta la temperatura ideal del congelador para el máximo ahorro de energía y una mejor conservación alimentos.
- **SISTEMA DE CONTROL DE TEMPERATURA ACCU-CHILL**  
Exclusivo sistema de sensores que mide la temperatura interior ideal para tus alimentos, activando el compresor solo cuando se necesita para ahorrar energía.
- **SISTEMA DE DESHIELO PUSH BUTTON**  
Deshielo automático con solo presionar un botón, para descongelar el congelador interior del refrigerador.
- **SISTEMA DE ENFRIAMIENTO MULTIFLOW**  
Distribuye la temperatura de manera homogénea por todo tu refrigerador, preservando mejor tus alimentos y manteniendo cada espacio en la temperatura ideal.
- **SISTEMA IN-DOOR-ICE**  
Práctico contenedor y fábrica de hielo ajustable en la contrapuerta del congelador.
- **SISTEMA INTELIGENTE DE ALTA EFICIENCIA XPERT ENERGY SAVER**  
Ofrece un ahorro de energía de más del 20%, mayor eficiencia del compresor, mejor conservación de temperatura y 10 años de garantía.
- **SISTEMA STORERIGHT**  
Sistema que detecta las condiciones de temperatura del refrigerador y adapta automáticamente el nivel de humedad manteniendo los alimentos frescos y reduciendo su congelamiento no deseado.
- **SISTEMA TRI-FREEZER**  
2 cajones ajustables deslizables y 1 canasta en el congelador para organizar los alimentos congelados.
- **SUPERFICIE ANTIFINGERPRINT**  
Mantiene tu refrigerador siempre como nuevo, ya que no se marcan las huellas dactilares.

- **TERCERA PUERTA XTRA ACCESS**  
Puerta adicional en contrapuerta del refrigerador brindando rápido acceso de lo que más se utiliza.
- **XPERT 2 COOL**  
Sistema de dos evaporadores independientes, uno para el refrigerador y otro para el congelador, otorgando doble frescura de arriba a abajo, separando el compartimento de aire entre refrigerador y congelador.
- **XPERT ENERGY SAVER**  
Sistema de alta eficiencia que ofrece un ahorro de energía, mayor eficiencia del compresor, mejor conservación de temperatura y 10 años de garantía.

### ESTUFAS

- **BOTÓN COOK CHOICE**  
Única función que te permite descongelar, dorar, gratinar, calentar y mantener calientes una gran variedad de platillos.
- **COMAL 2 EN 1**  
Permite calentar y asar.
- **DOOR STOP SYSTEM**  
Permite que la puerta del horno se cierre de forma suave, evitando el derrame de líquidos.
- **DUAL FUNCTION OVEN**  
Horno de gas y gratinador en la misma cavidad.
- **FUNCIÓN BOOSTER**  
Función que te ofrece la máxima potencia para hervir y calentar rápidamente.
- **FUNCIÓN QUICK PREHEAT**  
Precalentamiento rápido del horno en tan solo 7 minutos.
- **GAS LP**  
Licuado de Petróleo: butano, propano, isobutano, propeno e buteno.
- **INDUCCIÓN**  
Calentamiento a través de placas electromagnéticas, generando calor solo al contacto con recipientes metálicos. El 90% del calor va directamente al recipiente.
- **NANOTECNOLOGÍA IXELIUM**  
Tecnología exclusiva de Whirlpool que actúa como barrera para conservar la calidad y brillo del metal, maximizando la resistencia contra abrasiones, rayones y cambios de color. Brinda facilidad de limpieza utilizando solo agua. Además, cuenta con un tratamiento anti huellas dactilares.



# GLOSARIO COCINA

- **PANEL TOP CONTROL**

Se refiere al panel donde se encuentran las perillas.

- **PARRILLAS SLIDE-OUT**

Parrilla deslizable del horno con dos niveles.

- **PERILLAS PUSH & TURN**

Perillas que se deben presionar y girar para encender.

- **PERILLA XPERT COOK**

Es la primer perilla en la industria que tiene opciones para usar el fuego con diferentes potencias. Le indica al consumidor qué opción seleccionar, dependiendo de lo que vaya a hacer, para un cocinado perfecto.

- **QUEMADOR DOUBLE FLAMMA**

Permite encender solo el centro o el quemador completo, para adaptarse a las necesidades de cocinado, con una capacidad térmica de 10,900 BTU.

- **QUEMADOR POWER TORCH**

Es el quemador más poderoso del segmento, con una capacidad térmica de 11,300 BTU.

- **QUEMADOR RAPID / SEMI RAPID**

Quemador con diseño para estufas de cristal templado con una capacidad térmica de 8,000 BTU y Semi Rapid de 4,750 BTU.

- **QUEMADOR SIMMER**

Quemador para cocer alimentos a fuego lento y evitar que lleguen a punto de ebullición con una capacidad térmica de 2,800 BTU.

- **QUEMADOR SÚPER**

Quemador tradicional de mayor potencia con una capacidad térmica de 7,500 BTU.

- **QUEMADOR TETRA**

Quemador ahorrador de gas de cuatro flamas que cocina a fuego alto y de manera más eficiente tus alimentos, con una capacidad térmica de 10,200 BTU.

- **QUEMADOR TORCH**

Gran potencia y versatilidad en el mismo quemador, puedes encender solo el centro o todo el quemador para obtener una mayor potencia, con una capacidad térmica de 10,400 BTU.

- **QUEMADOR XPERT FLAMMA**

Quemador con diseño innovador que concentra el poder de fuego en el centro, distribuyendo el calor de manera uniforme para obtener una cocción perfecta en los platillos con una capacidad térmica de 4,750 BTU y Xpert Flamma Súper 5,900 BTU. Además ahorra 24% de gas.

- **TECNOLOGÍA EVERCLEAN**

Sistema que brinda gran facilidad de limpieza en los hornos de las estufas y no absorbe olores. Es altamente resistente a rayones, ácidos desengrasantes y a la abrasión para conservar su color y brillo a través del tiempo.

- **TERMOGRADOS**

Dispositivo que marca los rangos de grados de temperatura en el horno.

- **TERMOSTATO**

Componente de un sistema de control simple que abre o cierra un circuito eléctrico para regular la temperatura de manera automática.

## HORNOS

- **CONVERSIÓN POR CONVECCIÓN**

El horno ajustará automáticamente los tiempos de cocinado y las temperaturas cuando se necesite convertir recetas tradicionales para cocinado por convección.

- **ELEMENTO HIDDEN BAKE**

Exclusiva tecnología ubicada en la parte inferior del horno que crea una superficie suave y lisa que te permite limpiar con mayor facilidad el área interior.

- **FUNCIÓN COOK 3**

Permite cocinar tres alimentos a la vez sin mezclar olores ni sabores.

- **OPCIÓN DELAY BAKE**

Programa de horneado, dorado y/o asado para empezar a cocinar a la hora más conveniente para el consumidor.

- **OPCIÓN STEAMCLEAN**

Limpia utilizando solo calor y 1¼ tazas de agua, no se necesitan químicos abrasivos o limpiadores. Al usar esta opción periódicamente para limpiar los derrames ligeros en el horno, mantiene el aparato limpio y reduce la necesidad de utilizar frecuentemente los ciclos de autolimpieza.

- **SISTEMA ACCUBAKE**

Sistema que rodea los alimentos con temperaturas uniformes y utiliza sensores integrados para monitorear la temperatura del horno y asegurar un calentamiento óptimo.

- **SISTEMA DE COCINADO TRUE CONVECTION**

Usa un ventilador y un elemento calefactor de 2,500 W para distribuir el aire caliente más eficientemente.

- **SISTEMA DE LIMPIEZA PRECISE CLEAN**

Monitorea el tiempo entre los ciclos de autolimpieza para determinar el tiempo adecuado. Esto asegura que el ciclo de autolimpieza solo dure lo necesario para una limpieza óptima y ahorro de energía. No se necesitan químicos abrasivos o limpiadores.

- **SISTEMA FIT**

Flexibilidad para la instalación del horno, adaptándose al espacio de la cocina.

- **OPCIÓN READY 2 COOK**

No es necesario el precalentamiento del horno, permite ahorrar hasta un 26% de tiempo y 20% de energía.

- **TRIPLE GLASS DOOR**

Triple cristal en la puerta del horno que impide que el exterior de éste se sobrecaliente.

## COMBOS

- **ACABADO INTERIOR CLEANRELEASE**

Facilita la limpieza del microondas evitando el uso de químicos en el proceso.

- **AUTOADAPT**

Ventilador que ajusta automáticamente la velocidad detectando el calor de la estufa.

- **MODO SABBATH**

Función de reposo que permite que solo funcione la opción de horneado, una vez activada, todas las demás opciones de cocción y limpieza permanecerán desactivadas.

- **SENSOR COOKING**

Detecta la humedad de los alimentos.

- **SISTEMA INVERTER**

Sensor incorporado para controlar la temperatura del horno y ajustar los elementos de cocción para obtener una cocción uniforme.

## MICROONDAS

- **BLOQUEO DE CONTROLES**

El panel queda completamente bloqueado para evitar que los botones sean activados por error.

- **DESCONGELAR POR PESO**

Función que se programa para descongelar y/o cocer alimentos de acuerdo a su tipo y peso.

- **INICIO PROGRAMABLE**

Escoge la hora a la que quieras que esté lista tu comida y olvídate de las complicaciones.

- **OPCIÓN FAVORITO**

Permite guardar en la memoria del microondas la potencia y el tiempo de cualquier receta, para prepararla con un solo toque.

- **OPCIONES FOOD EXPERT**

Recetas preprogramadas que permiten elaborar fácilmente platillos que conoces y disfrutas.

## LAVAVAJILLAS

- **ACCUSENSE SOIL SENSOR**

Sensor que determina qué tan sucia está la vajilla y ajusta el ciclo normal conforme se necesite, para garantizar una limpieza perfecta.

- **ASPERSORES TOTAL COVERAGE**

Limpia con el doble de aspersores (21 en vez de 10) para una mayor cobertura y limpieza. Con una secuencia más inteligente de patrones de aspersión directo a la vajilla a lo largo del ciclo garantizando una máxima limpieza.

- **CANASTILLA PARA CUBIERTOS ANYWARE PLUS**

Libera espacio en las rejillas al colocarse fácilmente al frente de la rejilla inferior o en la puerta, para mayor comodidad y flexibilidad de espacios.

- **CERTIFICACIÓN ENERGY STAR®**

Certificación de Estados Unidos que garantiza que el electrodoméstico realiza un consumo eficiente de electricidad, reduciendo de esta forma la emisión de gas de efecto invernadero.

- **INICIO PROGRAMABLE**

Opción de elegir la hora de inicio de ciclo, programable hasta por 24 horas.

- **OPCIÓN TARGET CLEAN**

Aspersores ahorradores de agua con mayor cobertura para limpiar los platos, ollas y refractarios grandes.

- **OPERACIÓN ULTRA-SILENCIOSA QUIET PARTNER**

Sistema que reduce el ruido producido por el movimiento mecánico y al agua utilizada durante un ciclo de lavado en el interior de la lavavajillas. Hay cuatro sistemas diferentes: Quiet Partner de 57 dB. Quiet Partner I de 55 dB. Quiet Partner II de 49 dB. Quiet Partner III de 46 dB.

- **REJILLA SUPERIOR EZ-2-LIFT**

Se adapta fácilmente dos pulgadas hacia arriba o hacia abajo para dar más espacio en el interior y poder colocar recipientes más grandes.

# REFRIGERADORES

FRENCH DOOR Y BOTTOM MOUNT



MOD. WRV976FDEM



## SISTEMA PERFECT PLACES CON 9 ZONAS DE ALMACENAMIENTO

- Cajón con 5 opciones de temperatura
- Cajón con filtro FreshFlow Produce Preserver
- Cajón de frutas y verduras con control automático de humedad
- Compartimento para alimentos pequeños
- Parrilla extra
- Parrilla deslizable
- Anaqueles con capacidad de galón
- 2 niveles de almacenamiento en el congelador
- Compartimento para pizza



MOD. WRF992FIFM



## EL MÁS GRANDE DEL MERCADO

Un lugar perfecto para cada cosa. Exclusivo sistema de almacenamiento que facilita la organización de tus alimentos mejor que ninguno otro.

## REFRIGERADOR 5 PUERTAS

Nuestro refrigerador más flexible. Organiza fácilmente tus alimentos frescos y congelados, amplio espacio para todo lo que necesites.

## FILTRO FRESHFLOW PRODUCE PRESERVER

Proporciona el ambiente ideal para mantener los alimentos frescos con su sabor intacto. Utiliza tecnología de absorción de etileno para ayudar a retrasar la sobre maduración de frutas y verduras

## SISTEMA DE DOBLE ENFRIAMIENTO DUAL-COOLING STORERRIGHT

Mantiene la comida fresca y ayuda a reducir las quemaduras por congelación, gracias a la tecnología de refrigeración de doble evaporador que detecta las condiciones y automáticamente adapta los niveles de humedad.



## GRAN FLEXIBILIDAD EN SU INTERIOR

Refrigerador arriba y congelador abajo, **la mejor manera de acceder a los alimentos de mayor uso.**

## IDEAL HASTA PARA LOS ESPACIOS MÁS REDUCIDOS

Dos cajones de almacenamiento de suave apertura que puedes abrir con la puerta abierta a 90°.

\*Basado en comparación del consumo declarado (NOM-015-ENER-2012).

**Xpert**  
Energy Saver

**30%** EN AHORRO DE ENERGÍA\*



## SELLO FIDE

Certificación otorgada a los productos que inciden directa o indirectamente en el ahorro de energía eléctrica.

## Xpert 2 Cool

2 evaporadores independientes aseguran la temperatura ideal para refrigerar y congelar.

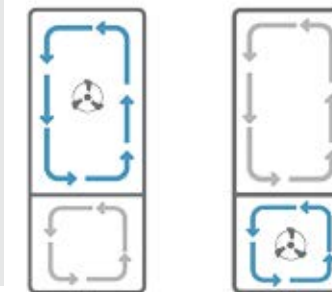

MOD. WRB311DMMB





## CONGELADOR 501.20 L / 18P<sup>3</sup> Y REFRIGERADOR 501.20 L / 18P<sup>3</sup>

**CAPACIDAD CONGELADOR** 501.20 L / 17.70 p<sup>3</sup>

**DIMENSIONES CONGELADOR**

Alto: 169.5 cm Ancho: 76.8 cm Fondo<sup>1</sup>: 73.3 cm Fondo<sup>2</sup>: 79.3 cm

**COLOR DISPONIBLE** ● Acero Inoxidable

**CAPACIDAD REFRIGERADOR** 501.20 L / 17.70 p<sup>3</sup>

**DIMENSIONES REFRIGERADOR**

Alto: 169.5 cm Ancho: 76.8 cm Fondo<sup>1</sup>: 73.3 cm Fondo<sup>2</sup>: 79.3 cm

**COLOR DISPONIBLE** ● Acero Inoxidable



### CONGELADOR WSZ57L18DM

**CARACTERÍSTICAS**

- Sistema de deshielo
- Opción Fast Freeze
- 4 parrillas ajustables de cristal templado
- 3 anaqueles transparentes ajustables con vista blanca
- 1 anaquel con capacidad de galón
- 1 anaquel fijo grande color blanco
- 1 anaquel multiusos con cubierta
- 2 canastillas de alambroón
- Compartimento para pizza
- Control electrónico interior
- Alarma de puerta abierta
- Iluminación LED
- Jaladera expuesta de Acero Inoxidable

### TRIM METÁLICO SKT60M

**CARACTERÍSTICAS**

- Marco decorativo para refrigerador y congelador tipo SideKick
- Altura de parrillas superiores ajustable
- Kit de instalación:
  - (1) Extrusión de marco superior
  - (6) Extrusiones de parrillas
  - (1) Extrusión de parrilla ranurada
  - (1) Marco extruido derecho
  - (1) Marco extruido izquierdo
  - (1) Espaciador espumado
  - (1) Parrilla para ensamble inferior
  - (1) Soporte frontal
  - (1) Ensamble para rellenar huecos
- Tornillos requeridos

### REFRIGERADOR WSR57R18DM

**CARACTERÍSTICAS**

- Sistema de deshielo
- Torre de aire
- 3 parrillas ajustables de cristal templado
- 1 parrilla fija de cristal templado
- 4 cajones de frutas y verduras con control de humedad
- 3 anaqueles transparentes ajustables con vista blanca
- 1 anaquel con capacidad de galón
- 1 anaquel fijo grande color blanco
- 1 anaquel multiusos con cubierta
- Compartimento para pizza
- Control electrónico interior
- Alarma de puerta abierta
- Iluminación LED
- Jaladera expuesta de Acero Inoxidable



<sup>1</sup> Medida fondo sin jaladeras <sup>2</sup> Medida fondo con jaladeras





## REFRIGERADOR 892.00L / 32P<sup>3</sup>

### WRF992FIFM

**CAPACIDAD** 892.00 L / 31.50 p<sup>3</sup>

**DIMENSIONES**

Alto: 178.4 cm Ancho: 91.4 cm Fondo<sup>1</sup>: 98.4 cm Fondo<sup>2</sup>: 93.0 cm

**COLOR DISPONIBLE** ● Acero Inoxidable



**LA MAYOR CAPACIDAD**  
en su clase

#### CARACTERÍSTICAS GENERALES

- Filtro de aire FreshFlow
- Sistema de filtración EveryDrop®
- Sistema de deshielo
- Dispensador de agua y hielo exterior
- Dispensador de agua Measured Fill con medidas de litros, onzas y tazas
- Sistema StoreRight Dual Cooling System (doble evaporador)
- Control electrónico Up Front Touch interior: Bloqueo de controles, Indicador de cambio de filtro, Alarma de puerta abierta, Hielo triturado y en cubos

#### REFRIGERADOR

- Torre de aire
- 1 parrilla ajustable mediana de cristal templado anti derrame SpillGuard
- 2 parrillas ajustables de cristal templado anti derrame SpillGuard
- 1 parrilla deslizable de cristal templado anti derrame SpillGuard
- 1 cajón con control de temperatura ajustable
- 1 cajón con filtro FreshFlow Produce Preserver
- 2 cajones con separador y control de humedad ajustable
- 5 anaqueles ajustables con capacidad de galón
- 3 anaqueles fijos
- Iluminación LED

#### CONGELADOR

- Almacenamiento a 2 niveles
- 1 parrilla de cristal templado
- Compartimento para pizza
- Iluminación LED
- Fábrica de hielos con sistema In-Door-Ice y opción Fast Ice

Filtro  
**2**

<sup>1</sup> Medida fondo sin jaladeras <sup>2</sup> Medida fondo con jaladeras

# REFRIGERADOR 736.00L / 26P<sup>3</sup>

## WRV976FDEM

**CAPACIDAD** 736.00 L / 25.99 p<sup>3</sup>

**DIMENSIONES**

Alto: 178.1 cm Ancho: 91.4 cm Fondo<sup>1</sup>: 85.1 cm Fondo<sup>2</sup>: 90.8 cm

**COLOR DISPONIBLE** ● Acero Inoxidable

Exclusivo e innovador CoolVox™ Kitchen Sound System, bocina premium Harman Kardon® con dispositivo Bluetooth™ para reproducir música, audiolibros y recetas; diseñado para encajar perfectamente en la parte superior de tu refrigerador.



**WRC36DB**

**DIMENSIONES**

Alto: 3.2 cm

Ancho: 73.5 cm

Fondo: 21.5 cm



**5 EXCLUSIVAS PUERTAS**  
Todo el espacio y flexibilidad que imaginas

**CARACTERÍSTICAS GENERALES**

- Filtro de aire FreshFlow
- Sistema de filtración EveryDrop®
- Sistema de deshielo
- Dispensador de agua y hielo exterior
- Dispensador de agua Measured Fill con medidas de litros, onzas y tazas
- Sistema StoreRight Dual Cooling System (doble evaporador)
- Control electrónico Touch exterior: Bloqueo de controles, Indicador de cambio de filtro, Alarma de puerta abierta, Hielo triturado y en cubos
- Compatible con sistema de sonido CoolVox

**REFRIGERADOR**

- Torre de aire
- 3 parrillas ajustables de cristal templado anti derrame MicroEdge
- 1 parrilla deslizable de cristal templado anti derrame MicroEdge
- 3 cajones para frutas y verduras con control de humedad
- 1 cajón SatinGlide con 5 temperaturas ajustables: Carne/Pescado, Snacks, Bebidas, Deli/Queso, Descongelar
- 1 cajón SatinGlide con filtro FreshFlow Produce Preserver con separador

**3 ANAQUELES AJUSTABLES CON CAPACIDAD DE GALÓN**

- 1 anaquel fijo
- 2 compartimentos para snacks EasySlide
- Iluminación LED

**CONGELADOR**

- Almacenamiento a 2 niveles
- Compartimento para pizza
- Iluminación LED
- Fábrica de hielos con sistema In-Door-Ice y opción Fast Ice



<sup>1</sup> Medida fondo sin jaladeras <sup>2</sup> Medida fondo con jaladeras

# REFRIGERADOR 795.00L / 28P<sup>3</sup>

## WRX988SIBM

**CAPACIDAD** 795.00 L / 28.07 p<sup>3</sup>

**DIMENSIONES**

Alto: 178.1 cm Ancho: 90.6 cm

Fondo<sup>1</sup>: 84.3 cm Fondo<sup>2</sup>: 90.6 cm

**COLOR DISPONIBLE** ● Acero Inoxidable



**CARACTERÍSTICAS GENERALES**

- Filtro de aire FreshFlow
- Sistema de filtración EveryDrop®
- Sistema Adaptive Defrost
- Dispensador de agua y hielo exterior con medidas de litros, onzas y tazas
- Sistema AccuFresh Dual Cooling System (doble evaporador)
- Control electrónico Touch exterior: Bloqueo de controles, Indicador de cambio de filtro, Alarma de puerta abierta, Hielo triturado y en cubos
- Compatible con sistema de sonido CoolVox

**REFRIGERADOR**

- 4 parrillas ajustables de cristal templado anti derrame MicroEdge
- 1 cajón refrigerado FreshStor con selección de temperatura

- 1 cajón con filtro FreshFlow Produce Preserver con separador
- 3 cajones para frutas y verduras con cubierta de cristal templado con vistas plateadas
- 3 anaqueles transparentes ajustables con capacidad de galón con vistas plateadas
- 1 anaquel con capacidad de litro con vista plateada
- 2 compartimentos especiales para snacks EasySlide
- Iluminación LED

**CONGELADOR**

- Sistema Tri-Freezer
- Compartimento para pizza
- Iluminación LED
- Fábrica de hielos con sistema In-Door-Ice y opción Fast Ice



# REFRIGERADOR 694.04L / 25P<sup>3</sup>

## WRX735SDBM

**CAPACIDAD** 694.04 L / 24.51 p<sup>3</sup>

**DIMENSIONES**

Alto: 178.1 cm Ancho: 90.5 cm

Fondo<sup>1</sup>: 83.5 cm Fondo<sup>2</sup>: 90.0 cm

**COLOR DISPONIBLE** ● Acero Inoxidable



**CARACTERÍSTICAS GENERALES**

- Filtro de aire FreshFlow
- Sistema de filtración EveryDrop®
- Sistema de deshielo
- Dispensador de agua y hielo exterior con medidas de litros, onzas y tazas
- Sistema Accu-Chill (sistema de control de temperatura)
- Control electrónico Touch exterior: Bloqueo de controles, Indicador de cambio de filtro, Alarma de puerta abierta, Hielo triturado y en cubos
- Compatible con sistema de sonido CoolVox

**REFRIGERADOR**

- 5 parrillas ajustables de cristal templado anti derrame MicroEdge
- 2 cajones para carnes frías
- 1 cajón refrigerado con 2 paneles divisorios ajustables
- 3 anaqueles ajustables con capacidad de galón
- 3 anaqueles fijos
- Iluminación LED

**CONGELADOR**

- Almacenamiento a 2 niveles
- Compartimento para pizza
- División ajustable en la canasta inferior
- Iluminación LED



<sup>1</sup> Medida fondo sin jaladeras <sup>2</sup> Medida fondo con jaladeras



## REFRIGERADOR 736.00L / 26P<sup>3</sup> WRF535SMBM

**CAPACIDAD** 713.30 L / 25.19 p<sup>3</sup>  
**DIMENSIONES**  
 Alto: 178.1 cm Ancho: 90.5 cm  
 Fondo<sup>1</sup>: 83.6 cm Fondo<sup>2</sup>: 90.0 cm  
**COLOR DISPONIBLE** ● Acero Inoxidable



### CARACTERÍSTICAS GENERALES

- Certificación Energy Star®
- Filtro de aire FreshFlow
- Sistema de deshielo
- Sistema Accu-Chill (sistema de control de temperatura)
- Control electrónico interior
- Compatible con sistema de sonido CoolVox

### REFRIGERADOR

- 4 parrillas ajustables de cristal templado anti derrame SpillGuard
- 1 parrilla fija de cristal templado anti derrame SpillGuard
- 1 cajón para carnes frías con control de temperatura
- 2 cajones para frutas y verduras con control de humedad
- 2 anaqueles ajustables con capacidad de galón con vistas blancas
- 4 anaqueles con capacidad de litro con vistas blancas
- Iluminación LED

### CONGELADOR

- Almacenamiento a 2 niveles
- División ajustable en la canasta inferior
- Iluminación LED
- Instalación para fábrica de hielos



<sup>1</sup> Medida fondo sin jaladeras <sup>2</sup> Medida fondo con jaladeras

## REFRIGERADOR 556.02L / 20P<sup>3</sup> MWR220SEEM

**CAPACIDAD** 556.02 L / 19.80 p<sup>3</sup>  
**DIMENSIONES**  
 Alto: 173.8 cm Ancho: 76.6 cm  
 Fondo<sup>1</sup>: 81.9 cm Fondo<sup>2</sup>: 87.3 cm  
**COLOR DISPONIBLE** ● Acero Inoxidable



### CARACTERÍSTICAS GENERALES

- Certificación Energy Star®
- Filtro de aire FreshFlow
- Sistema de deshielo
- Dispensador de agua exterior
- Control electrónico interior
- Compatible con sistema de sonido CoolVox

### CONGELADOR

- Almacenamiento a 2 niveles
- Iluminación incandescente
- Fábrica de hielos



### REFRIGERADOR

- Torre de aire
- 3 parrillas ajustables de cristal templado
- 1 parrilla fija de cristal templado
- 1 cajón para carnes frías
- 2 cajones para frutas y verduras con control de humedad
- 5 anaqueles ajustables con capacidad de galón
- 1 anaquel fijo pequeño
- Iluminación LED



60

## REFRIGERADOR 556.02L / 20P<sup>3</sup> MWR140SWEM

**CAPACIDAD** 556.02 L / 19.80 p<sup>3</sup>  
**DIMENSIONES**  
 Alto: 173.8 cm Ancho: 76.6 cm  
 Fondo<sup>1</sup>: 81.9 cm Fondo<sup>2</sup>: 87.3 cm  
**COLOR DISPONIBLE** ● Acero Inoxidable



### CARACTERÍSTICAS GENERALES

- Filtro de aire FreshFlow
- Dispensador de agua interior
- Control electrónico interior
- Compatible con sistema de sonido CoolVox

### CONGELADOR

- Almacenamiento a 2 niveles
- Preparado para instalación de Ice Maker (no incluido)



### REFRIGERADOR

- Torre de aire
- 3 parrillas ajustables de cristal templado
- 1 parrilla fija de cristal templado
- 1 cajón para carnes frías
- 2 cajones para frutas y verduras con control de humedad
- 5 anaqueles ajustables con capacidad de galón
- 1 anaquel fijo
- Iluminación incandescente

<sup>1</sup> Medida fondo sin jaladeras <sup>2</sup> Medida fondo con jaladeras





## REFRIGERADOR 321.00 L / 11 P<sup>3</sup>

WRB311DMBM

**CAPACIDAD** 321.00 L / 11.31 p<sup>3</sup>

**DIMENSIONES**

Alto: 189.0 cm Ancho: 60.0 cm Fondo: 71.0 cm

**COLOR DISPONIBLE** ● Acero Inoxidable



### CARACTERÍSTICAS GENERALES

- Xpert Energy Saver
- 2 evaporadores independientes Xpert 2 Cool
- Termisor electrónico EcoSensor
- Control electrónico interior
- Opciones: Fast Cool, Showcase, Party Mode
- Puertas reversibles

- Rejilla para huevos
- Iluminación LED

### CONGELADOR

- 3 cajones de almacenamiento
- Charola para hielos ajustable



### REFRIGERADOR

- Torre de Aire
- 3 parrillas de cristal templado sin marco
- 1 cajón para carnes frías
- 2 cajones para frutas y verduras, 1 con vista metálica
- 1 anaquel mediano con vista metálica
- 1 anaquel alto

62

## REFRIGERADOR 625.95 L / 22 P<sup>3</sup>

WRB322DMBM

**CAPACIDAD** 625.95 L / 22.07 p<sup>3</sup>

**DIMENSIONES**

Alto: 177.8 cm Ancho: 82.9 cm

Fondo<sup>1</sup>: 78.4 cm Fondo<sup>2</sup>: 84.7 cm

**COLOR DISPONIBLE** ● Acero Inoxidable



### CARACTERÍSTICAS GENERALES

- Certificación Energy Star®
- Filtro de aire FreshFlow
- Sistema de deshielo Auto Defrost
- Opción Fast Cooling
- Control electrónico interior
- Compatible con sistema de sonido CoolVox
- Jaladera expuesta de Acero Inoxidable

- 5 anaqueles transparentes ajustables con capacidad de galón
- Iluminación LED
- Puerta reversible

### CONGELADOR

- Sistema de almacenaje en dos niveles
- 1 canastilla de plástico color blanco
- Iluminación LED
- Fábrica de hielos con charola



### REFRIGERADOR

- 4 parrillas ajustables de cristal templado anti derrame SpillGuard
- 1 parrilla fija de cristal templado anti derrame SpillGuard
- 1 cajón para carnes frías
- 2 cajones para frutas y verduras con control de humedad y cubierta

<sup>1</sup> Medida fondo sin jaladeras <sup>2</sup> Medida fondo con jaladeras



## REFRIGERADOR 724.63 L / 26 P<sup>3</sup>

WD6575S

**CAPACIDAD** 724.63 L / 25.59 p<sup>3</sup>

**DIMENSIONES**

Alto: 175.0 cm Ancho: 90.2 cm

Fondo<sup>1</sup>: 82.9 cm Fondo<sup>2</sup>: 88.4 cm

**COLOR DISPONIBLE** ● Acero Inoxidable



### CARACTERÍSTICAS GENERALES

- Filtro de aire FreshFlow
- Sistema de filtración EveryDrop®
- Dispensador de agua y hielo exterior
- Sistema de deshielo
- Control electrónico exterior: Alarma de puerta abierta, Bloqueo de controles, Indicador de cambio de filtro, Hielo triturado y en cubos, 5 ajustes de temperatura
- Jaladeras expuestas color Acero Inoxidable
- Compatible con sistema de sonido CoolVox

### REFRIGERADOR

- 3 parrillas de cristal templado sin marco color gris
- 1 cajón transparente para carnes frías
- 1 cajón para frutas y verduras con control de humedad y cubierta de cristal templado

- 1 cajón transparente multiusos
- 2 anaqueles ajustables con capacidad de galón con vista gris
- 2 ajustables medianos con capacidad de litro con vista gris
- 1 anaquel multiusos con cubierta
- Iluminación incandescente

### CONGELADOR

- 4 parrillas de cristal templado sin marco color gris
- 3 anaqueles transparentes fijos con vista gris
- 1 canastilla de plástico con tapa de cristal templado
- Iluminación incandescente
- Fábrica de hielos con sistema In-Door-Ice y opción Fast Ice



Filtro 1

## REFRIGERADOR 721.00 L / 25 P<sup>3</sup>

WD5520S

**CAPACIDAD** 721.00 L / 25.46 p<sup>3</sup>

**DIMENSIONES**

Alto: 175.3 cm Ancho: 90.2 cm

Fondo<sup>1</sup>: 81.9 cm Fondo<sup>2</sup>: 87.9 cm

**COLOR DISPONIBLE** ● Acero Inoxidable



### CARACTERÍSTICAS GENERALES

- Sistema de filtración EveryDrop®
- Dispensador de agua y hielo exterior
- Sistema de deshielo
- Control electrónico exterior: Hielo triturado y en cubos, 5 ajustes de temperatura
- Compatible con sistema de sonido CoolVox

### REFRIGERADOR

- 3 parrillas de cristal templado anti derrame SpillGuard
- 1 cajón para frutas y verduras con control de humedad y cubierta de cristal templado
- 1 cajón transparente multiusos
- 2 anaqueles ajustables con capacidad de galón con vistas blancas

- 2 anaqueles ajustables medianos con capacidad de litro blancos
- 1 anaquel multiusos con cubierta
- Iluminación incandescente

### CONGELADOR

- 3 parrillas de alambra
- 1 cajón de plástico color blanco
- 4 anaqueles fijos
- Iluminación incandescente
- Fábrica de hielos



Filtro 3

<sup>1</sup> Medida fondo sin jaladeras <sup>2</sup> Medida fondo con jaladeras



REFRIGERADOR 706.00L / 25P<sup>3</sup>

WD5505S

CAPACIDAD 706.00 L / 24.90 p<sup>3</sup>

## DIMENSIONES

Alto: 175.3 cm Ancho: 90.2 cm

Fondo<sup>1</sup>: 81.9 cm Fondo<sup>2</sup>: 87.9 cm

COLOR DISPONIBLE ● Acero Inoxidable



## CARACTERÍSTICAS GENERALES

- Sistema de filtración EveryDrop®
- Dispensador de agua exterior
- Sistema de deshielo
- Control electrónico exterior
- Compatible con sistema de sonido CoolVox

## REFRIGERADOR

- 3 parrillas de cristal templado anti derrame SpillGuard
- 1 cajón para frutas y verduras con control de humedad y cubierta de cristal templado
- 1 cajón transparente multiusos
- 2 anaqueles ajustables con capacidad de galón con vistas blancas
- 2 anaqueles ajustables medianos con capacidad de litro blancos
- 1 anaquel multiusos con cubierta
- Iluminación incandescente

## CONGELADOR

- 4 parrillas de alambón
- 1 parrilla de plástico
- 1 cajón de plástico color blanco
- 4 anaqueles fijos
- Iluminación incandescente
- Fábrica de hielos



Filtro 3

<sup>1</sup> Medida fondo sin jaladeras <sup>2</sup> Medida fondo con jaladerasREFRIGERADOR 604.00L / 21P<sup>3</sup>

WD2505S

CAPACIDAD 604.00 L / 21.30 p<sup>3</sup>

## DIMENSIONES

Alto: 168.0 cm Ancho: 83.1 cm

Fondo<sup>1</sup>: 81.9 cm Fondo<sup>2</sup>: 87.9 cm

COLOR DISPONIBLE ● Acero Inoxidable



## CARACTERÍSTICAS GENERALES

- Sistema de filtración EveryDrop®
- Dispensador de agua exterior
- Sistema de deshielo
- Control electrónico exterior
- Compatible con sistema de sonido CoolVox

## CONGELADOR

- 4 parrillas de alambón
- 1 cajón de plástico color blanco
- 4 anaqueles fijos
- Iluminación incandescente
- Fábrica de hielos

## REFRIGERADOR

- 3 parrillas de cristal templado anti derrame SpillGuard
- 1 cajón para frutas y verduras con control de humedad y cubierta de cristal templado
- 1 cajón transparente multiusos
- 2 anaqueles ajustables con capacidad de galón con vistas blancas
- 2 anaqueles ajustables medianos con capacidad de litro blancos
- 1 anaquel multiusos con cubierta
- Iluminación incandescente



Filtro 3

66

REFRIGERADOR 583.04L / 21P<sup>3</sup>

WD1006S

CAPACIDAD 583.04 L / 20.59 p<sup>3</sup>

## DIMENSIONES

Alto: 174.9 cm Ancho: 91.4 cm

Fondo<sup>1</sup>: 69.9 cm Fondo<sup>2</sup>: 75.2 cm

COLOR DISPONIBLE ● Acero Inoxidable



## CARACTERÍSTICAS GENERALES

- Counter Depth
- Sistema de filtración EveryDrop®
- Dispensador de agua y hielo exterior
- Sistema de deshielo
- Control electrónico exterior: Alarma de puerta abierta, Bloqueo de controles, Indicador de cambio de filtro, Hielo triturado y en cubos, 5 ajustes de temperatura
- Compatible con sistema de sonido CoolVox

- 2 anaqueles ajustables con capacidad de galón con vistas blancas
- 2 anaqueles ajustables medianos con capacidad de litro
- 1 anaquel multiusos con cubierta
- Iluminación LED

## CONGELADOR

- 3 parrillas de cristal templado anti derrame SpillGuard sin marco color blanco
- 1 canastilla de plástico con tapa de cristal templado anti derrame SpillGuard
- 3 anaqueles transparentes fijos con vista blanca
- Iluminación LED
- Fábrica de hielos con sistema In-Door-Ice y opción Fast Ice

## REFRIGERADOR

- 3 parrillas de cristal templado anti derrame SpillGuard
- 1 cajón transparente para carnes frías
- 1 cajón para frutas y verduras con control de humedad y cubierta de cristal templado anti derrame SpillGuard
- 1 cajón transparente multiusos

Filtro 1

<sup>1</sup> Medida fondo sin jaladeras <sup>2</sup> Medida fondo con jaladeras



# REFRIGERADORES

## TOP MOUNT



**Xpert**  
Energy Saver

MÁS DE **20%**  
DE AHORRO EN  
CONSUMO DE  
ENERGÍA

**10 AÑOS**  
DE GARANTÍA  
EN EL COMPRESOR



### MENOR CONSUMO DURANTE EL DÍA = MAYOR AHORRO

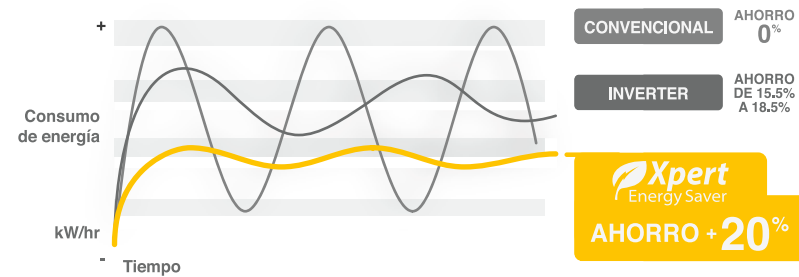

Compara el consumo de energía de electrodomésticos comunes y nuestro refrigerador **XPERT ENERGY SAVER**

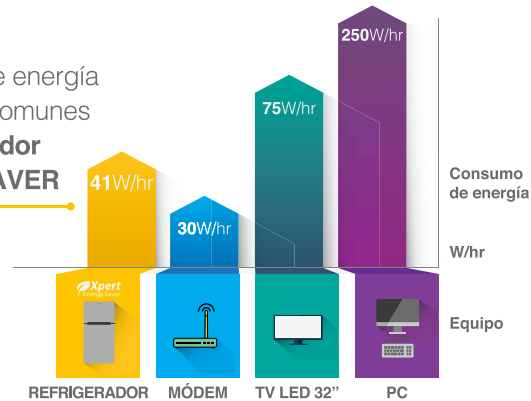

\*Basado en comparación del consumo declarado (NOM-015-ENER-2012) en refrigeradores de 16 y 18 p<sup>2</sup> con tecnología Inverter vs modelos Xpert Energy Saver

Fuente: FIDE, 2016

## LA MARCA PREFERIDA DE REFRIGERADORES EN MÉXICO\*

\* Basado en estudio independiente de consumidor 2015.



### MODO VACATION

Entra a su máximo ahorro de energía. Para activarlo es necesario presionar el botón por 3 segundos hasta que la luz LED indicadora parpadee 3 veces y se quede encendida.



### OPCIÓN FASTCOOL

Alcanza la temperatura más refrescante en minutos.



en **20 MINUTOS** enfría tus botellas y latas



en **60 MINUTOS** enfría tus alimentos después de regresar del súper

### LA TEMPERATURA IDEAL QUE NECESITAS

Controla la temperatura de tu refrigerador de forma fácil y rápida. Además de elegante y discreto, este control cuenta con funciones ideales para mantener tus alimentos siempre a la temperatura que deseas en pocos minutos. Ideal para cada ocasión.



### ANTIFINGERPRINT

Mantiene tu refrigerador siempre como nuevo ya que no se marcan las huellas dactilares en el uso diario.

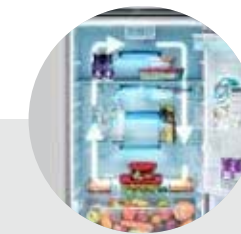

### MULTIFLOW

Distribuye el frío de manera homogénea por todo el refrigerador, preservando mejor los alimentos y manteniendo cada espacio en la temperatura ideal.



### QUICKSPACE

Exclusiva parrilla deslizable que con sus compartimientos independientes brinda fácil acceso y visibilidad de los alimentos.



### FLEXISLIDE

Ideal para almacenar carnes frías y/o lácteos que además brinda máxima flexibilidad de espacios gracias a deslizamiento horizontal.

Aplica para modelos: WT1890A, WT1880A y WT1870A.



# REFRIGERADOR XPERT ENERGY SAVER 503.50L / 18P<sup>3</sup>

WT1890A

CAPACIDAD 503.50 L / 17.78 p<sup>3</sup>

DIMENSIONES

Alto: 173.4 cm Ancho: 71.6 cm Fondo: 80.8 cm

COLOR DISPONIBLE ● Acero Inoxidable



## CARACTERÍSTICAS GENERALES

- Xpert Energy Saver
- Superficie Antifingerprint
- Filtro de aire FreshFlow
- Dispensador de agua exterior con tanque de 3.5 L
- Sistema de deshielo Auto Defrost
- Control electrónico exterior: Modo Party, Modo Cleaning, Modo Vacation, Eco, Control de temperatura, Alarma de puerta abierta, Opción Fast Cool (Bottles & Cans, Food Load)
- Jaladera Cup Handle integrada negra
- Puerta reversible

## REFRIGERADOR

- Sistema de enfriamiento MultiFlow
- 2 parrillas ajustables de cristal templado
- 1 parrilla deslizable QuickSpace
- 1 cajón para carnes frías FlexiSlide
- 1 cajón para frutas y verduras con control de humedad y cubierta de cristal templado
- Divisor de cajón FlexiDivider
- 2 anaqueles ajustables con capacidad de galón
- 1 anaquel fijo con capacidad de galón
- 1 barandilla
- Rejilla para huevos
- 2 rejillas para latas
- Filtro antibacterial
- Iluminación LED

## CONGELADOR

- 1 parrilla de cristal templado
- 2 barandillas
- Iluminación LED
- Portable Twist-Ice

**Xpert**  
Energy Saver

**10 AÑOS**  
DE GARANTÍA



TECNOLOGÍA, INNOVACIÓN Y DISEÑO INTUITIVO



## REFRIGERADOR 611.40L / 21P<sup>3</sup> WT2150S

**CAPACIDAD** 611.40 L / 21.00 p<sup>3</sup>  
**DIMENSIONES**  
 Alto: 168.5 cm Ancho: 82.6 cm  
 Fondo<sup>1</sup>: 82.5 cm Fondo<sup>2</sup>: 86.4 cm  
**COLOR DISPONIBLE** ● Acero Inoxidable



### CARACTERÍSTICAS GENERALES

- Sistema de deshielo Auto Defrost
- Control electrónico Up Front Touch interior: Opción Fast Cooling, Alarma de puerta abierta
- Control de temperatura manual
- Jaladera expuesta de Acero Inoxidable
- Puerta reversible

### REFRIGERADOR

- Torre de aire
- 2 parrillas ajustables de cristal templado
- 3 parrillas fija de cristal templado
- 1 cajón para carnes frías FlexiSlide
- 2 cajones para frutas y verduras con control de humedad y cubierta de cristal templado
- 2 anaqueles ajustables con capacidad de galón
- 2 anaqueles parciales con capacidad de galón
- 1 barandilla
- Mantequillero
- Iluminación LED



### CONGELADOR

- 1 parrilla de cristal templado
- 2 barandillas
- Iluminación LED
- Fábrica de hielos con charola

<sup>1</sup> Medida fondo sin jaladeras <sup>2</sup> Medida fondo con jaladeras

## REFRIGERADOR 503.50L / 18P<sup>3</sup> WT1880A

**CAPACIDAD** 503.50 L / 17.78 p<sup>3</sup>  
**DIMENSIONES**  
 Alto: 173.4 cm Ancho: 71.6 cm Fondo: 80.8 cm  
**COLOR DISPONIBLE** ● Acero Inoxidable



### CARACTERÍSTICAS GENERALES

- Superficie Antifingerprint
- Filtro de aire FreshFlow
- Dispensador de agua exterior con tanque de 3.5 L
- Sistema de deshielo Auto Defrost
- Control electrónico exterior: Modo Party, Modo Cleaning, Modo Vacation, Eco, Control de temperatura, Alarma de puerta abierta, Opción Fast Cool (Bottles & Cans, Food Load)
- Jaladera Cup Handle integrada negra
- Puerta reversible

### REFRIGERADOR

- Sistema de enfriamiento MultiFlow
- 3 parrillas ajustables de cristal templado
- 1 parrilla deslizable QuickSpace
- 1 cajón para carnes frías FlexiSlide

- 1 cajón para frutas y verduras con control de humedad y cubierta de cristal templado
- Divisor de cajón FlexiDivider
- 2 anaqueles ajustables con capacidad de galón
- 1 anaquel fijo con capacidad de galón
- 1 barandilla
- Rejilla para huevos
- Filtro antibacterial
- Iluminación LED

### CONGELADOR

- 1 parrilla de cristal templado
- 2 barandillas
- Iluminación LED
- Portable Twist-Ice



## REFRIGERADOR XPERT ENERGY SAVER 503.50L / 18P<sup>3</sup> WT1865A

**CAPACIDAD** 503.50 L / 17.78 p<sup>3</sup>  
**DIMENSIONES**  
 Alto: 173.4 cm Ancho: 71.6 cm Fondo: 80.8 cm  
**COLOR DISPONIBLE** ● Acero Inoxidable



### CARACTERÍSTICAS GENERALES

- Superficie Antifingerprint
- Dispensador de agua exterior con tanque de 3.5 L
- Sistema de deshielo Auto Defrost
- Control electrónico interior
- Control de temperatura manual
- Jaladera Cup Handle integrada negra
- Puerta reversible

### REFRIGERADOR

- Sistema de enfriamiento MultiFlow
- 2 parrillas ajustables de cristal templado
- 1 parrilla deslizable QuickSpace
- 1 cajón para carnes frías FlexiSlide
- 1 cajón para frutas y verduras con cubierta
- 2 anaqueles ajustables con capacidad de galón

- 1 anaquel fijo con capacidad de galón
- 1 barandilla
- Rejilla para huevos
- Iluminación LED

### CONGELADOR

- 1 parrilla de cristal templado
- 2 barandillas
- Iluminación LED
- Portable Twist-Ice





## REFRIGERADOR 503.50L / 18P<sup>3</sup> WT1860A

**CAPACIDAD** 503.50 L / 17.78 p<sup>3</sup>  
**DIMENSIONES**  
 Alto: 173.4 cm Ancho: 71.6 cm Fondo: 80.8 cm  
**COLOR DISPONIBLE** ● Acero Inoxidable



### CARACTERÍSTICAS GENERALES

- Superficie Antifingerprint
- Dispensador de agua exterior con tanque de 3.5 L
- Sistema de deshielo Auto Defrost
- Control mecánico ajustable interior
- Control de temperatura manual
- Jaladera Cup Handle integrada negra
- Puerta reversible

### REFRIGERADOR

- Sistema de enfriamiento MultiFlow
- 2 parrillas ajustables de cristal templado
- 1 parrilla deslizable QuickSpace
- 1 cajón para carnes frías FlexiSlide
- 1 cajón para frutas y verduras con cubierta
- 2 anaqueles ajustables con capacidad de galón
- 1 anaquel fijo con capacidad de galón
- 1 barandilla
- Rejilla para huevos
- Iluminación LED

### CONGELADOR

- 1 parrilla de cristal templado
- 2 barandillas
- Iluminación LED
- Portable Twist-Ice



## REFRIGERADOR 503.50L / 18P<sup>3</sup> WT1840N

**CAPACIDAD** 503.50 L / 17.78 p<sup>3</sup>  
**DIMENSIONES**  
 Alto: 173.4 cm Ancho: 71.6 cm Fondo: 80.8 cm  
**COLOR DISPONIBLE** ● Duo Tono



### CARACTERÍSTICAS GENERALES

- Sistema de deshielo Auto Defrost
- Control mecánico ajustable interior
- Control de temperatura manual
- Jaladera Cup Handle integrada negra
- Puerta reversible

### CONGELADOR

- 1 parrilla de cristal templado
- 2 barandillas
- Iluminación incandescente
- Portable Twist-Ice



### REFRIGERADOR

- 2 parrillas de cristal templado
- 1 parrilla deslizable QuickSpace
- 1 cajón para carnes frías FlexiSlide
- 1 cajón para frutas y verduras con cubierta
- 4 anaqueles ajustables con capacidad de galón
- 1 anaquel fijo con capacidad de galón
- 1 barandilla
- Rejilla para huevos
- Iluminación incandescente

## REFRIGERADOR 503.50L / 18P<sup>3</sup> WT1800N

**CAPACIDAD** 503.50 L / 17.78 p<sup>3</sup>  
**DIMENSIONES**  
 Alto: 173.4 cm Ancho: 71.6 cm Fondo: 80.8 cm  
**COLOR DISPONIBLE** ● Duo Tono



### CARACTERÍSTICAS GENERALES

- Sistema de deshielo Auto Defrost
- Control mecánico ajustable interior
- Control de temperatura manual
- Jaladera Cup Handle integrada negra
- Puerta reversible

### CONGELADOR

- 1 parrilla de cristal templado
- 2 barandillas



### REFRIGERADOR

- 2 parrillas de cristal templado
- 1 parrilla deslizable QuickSpace
- 1 cajón transparente para frutas y verduras con control de humedad
- 2 anaqueles ajustables con capacidad de galón
- 1 anaquel fijo con capacidad de galón
- 1 barandilla
- Iluminación incandescente

## REFRIGERADOR XPERT ENERGY SAVER 464.40L / 16P<sup>3</sup> WT1656A



**CAPACIDAD** 464.40 L / 16.40 p<sup>3</sup>  
**DIMENSIONES**  
Alto: 169.1 cm Ancho: 71.6 cm Fondo: 80.8 cm  
**COLOR DISPONIBLE** ● Acero Inoxidable

### CARACTERÍSTICAS GENERALES

- Xpert Energy Saver
- Superficie Antifingerprint
- Dispensador de agua exterior con tanque de 3.5 L
- Sistema de deshielo Auto Defrost
- Control electrónico interior
- Control de temperatura manual
- Jaladera Cup Handle integrada negra
- Puerta reversible

### REFRIGERADOR

- 2 parrillas de cristal templado
- 1 parrilla deslizable QuickSpace
- 1 cajón para carnes frías FlexiSlide
- 1 cajón para frutas y verduras con cubierta
- 2 anaqueles ajustables con capacidad de galón

- 1 anaquel fijo con capacidad de galón
- 1 barandilla
- Rejilla para huevos
- Iluminación incandescente

### CONGELADOR

- 1 parrilla de cristal templado
- 2 barandillas
- Iluminación incandescente
- Fábrica de hielos EZ-Ice



## REFRIGERADOR 464.40L / 16P<sup>3</sup> WT1626N



**CAPACIDAD** 464.40 L / 16.40 p<sup>3</sup>  
**DIMENSIONES**  
Alto: 169.1 cm Ancho: 71.6 cm Fondo: 80.8 cm  
**COLOR DISPONIBLE** ● Duo Tono

- ### CARACTERÍSTICAS GENERALES
- Sistema de deshielo Auto Defrost
  - Control mecánico ajustable interior
  - Control de temperatura manual
  - Jaladera Cup Handle integrada negra
  - Puerta reversible

### REFRIGERADOR

- 2 parrillas ajustables de cristal templado
- 1 parrilla deslizable QuickSpace
- 1 cajón para carnes frías FlexiSlide
- 1 cajón para frutas y verduras con cubierta
- 2 anaqueles ajustables con capacidad de galón
- 1 anaquel fijo con capacidad de galón
- 1 barandilla
- Iluminación incandescente

### CONGELADOR

- 1 parrilla de cristal templado
- 2 barandillas
- Fábrica de hielos EZ-Ice



## REFRIGERADOR 464.40L / 16P<sup>3</sup> WT1636N



**CAPACIDAD** 464.40 L / 16.40 p<sup>3</sup>  
**DIMENSIONES**  
Alto: 169.1 cm Ancho: 71.6 cm Fondo: 80.8 cm  
**COLOR DISPONIBLE** ● Duo Tono

### CARACTERÍSTICAS GENERALES

- Dispensador de agua exterior con tanque de 3.5 L
- Sistema de deshielo Auto Defrost
- Control mecánico ajustable interior
- Control de temperatura manual
- Jaladera Cup Handle integrada negra
- Puerta reversible

### REFRIGERADOR

- 2 parrillas ajustables de cristal templado
- 1 parrilla deslizable QuickSpace
- 1 cajón para carnes frías FlexiSlide
- 1 cajón para frutas y verduras con cubierta
- 2 anaqueles ajustables con capacidad de galón
- 1 anaquel fijo con capacidad de galón

- 1 barandilla
- Rejilla para huevos
- Iluminación incandescente

### CONGELADOR

- 1 parrilla de cristal templado
- 2 barandillas
- Iluminación incandescente
- Fábrica de hielos EZ-Ice



## REFRIGERADOR 384.54L / 14P<sup>3</sup> WT4543S



**CAPACIDAD** 384.56 L / 13.58 p<sup>3</sup>  
**DIMENSIONES**  
Alto: 182.1 cm Ancho: 61.0 cm Fondo: 72.6 cm  
**COLOR DISPONIBLE** ● Acero Inoxidable

### CARACTERÍSTICAS GENERALES

- Sistema de deshielo Auto Defrost
- Dispensador de agua con tanque de 3.2 L
- Control mecánico ajustable interior
- Control de temperatura manual
- Jaladera Cup Handle integrada

### REFRIGERADOR

- 2 parrillas ajustables de cristal templado
- 1 parrilla fija de cristal templado
- 1 cajón para carnes frías
- 1 cajón para frutas y verduras con cubierta
- 2 anaqueles con capacidad de galón
- 2 anaqueles con capacidad de litro
- 1 anaquel con capacidad de latas

### CONGELADOR

- 1 parrilla de cristal templado
- 2 barandillas
- Fábrica de hielos EZ-Ice





REFRIGERADOR 382.54 L / 14 P<sup>3</sup>

WT4030D

CAPACIDAD 384.54 L / 13.58 p<sup>3</sup>

## DIMENSIONES

Alto: 182.1 cm Ancho: 61.0 cm Fondo: 72.6 cm

COLOR DISPONIBLE ● SilverPro

## CARACTERÍSTICAS GENERALES

- Sistema de control de temperatura independiente en refrigerador y congelador
- Jaladera Cup Handle integrada

## REFRIGERADOR

- 2 parrillas de cristal templado
- 1 cajón transparente para frutas y verduras con cubierta de cristal templado
- 1 anaquel con capacidad de galón
- 2 anaqueles con capacidad de litros
- 1 anaquel con capacidad de latas
- Iluminación incandescente

## CONGELADOR

- 1 parrilla de cristal templado
- 2 anaqueles transparentes

REFRIGERADOR 250.34 L / 9 P<sup>3</sup>

WT9507S

CAPACIDAD 250.34 L / 8.84 p<sup>3</sup>

## DIMENSIONES

Alto: 165.9 cm Ancho: 55.0 cm Fondo: 56.0 cm

COLOR DISPONIBLE ● Acero Inoxidable

## CARACTERÍSTICAS GENERALES

- Superficie Antifingerprint
- Dispensador de agua con tanque de 4.0 L
- Sistema de deshielo Auto Defrost
- Control mecánico ajustable interior
- Control de temperatura manual
- Jaladera Cup Handle integrada

## REFRIGERADOR

- 2 parrillas de cristal templado
- 1 parrilla fija de plástico
- 1 cajón para frutas y verduras con cubierta
- 1 cajón transparente para frutas y verduras
- 2 anaqueles ajustables
- Iluminación incandescente

## CONGELADOR

- 1 parrilla de cristal templado
- 2 anaqueles ajustables
- Charola para hielos

REFRIGERADOR 303.40 L / 11 P<sup>3</sup>

WT1020Q/WT1020D

CAPACIDAD 303.40 L / 10.71 p<sup>3</sup>

## DIMENSIONES

Alto: 156.8 cm Ancho: 61.0 cm Fondo: 71.7 cm

COLORES DISPONIBLES ● Acero Inoxidable ● SilverPro

## CARACTERÍSTICAS GENERALES

- Sistema de deshielo Auto Defrost
- Control mecánico ajustable interior
- Control de temperatura manual
- Jaladera Cup Handle integrada

## REFRIGERADOR

- 2 parrillas ajustables de cristal templado
- 1 parrilla fija de cristal templado
- 1 cajón para frutas y verduras con cubierta
- 1 anaquel con capacidad de galón
- 1 anaquel con capacidad de litro
- 1 anaquel fijo
- Iluminación incandescente

## CONGELADOR

- 1 parrilla de plástico
- 2 anaqueles fijos

REFRIGERADOR 250.34 L / 9 P<sup>3</sup>

WT9013S

CAPACIDAD 250.34 L / 8.84 p<sup>3</sup>

## DIMENSIONES

Alto: 165.9 cm Ancho: 55.0 cm Fondo: 56.0 cm

COLOR DISPONIBLE ● Acero Inoxidable

## CARACTERÍSTICAS GENERALES

- Superficie Antifingerprint
- Sistema de deshielo Auto Defrost
- Control mecánico ajustable interior
- Control de temperatura manual
- Jaladera Cup Handle integrada

## REFRIGERADOR

- 2 parrillas de cristal templado
- 1 parrilla fija de plástico
- 1 cajón para frutas y verduras con cubierta
- 2 anaqueles ajustables con capacidad de litro
- Iluminación incandescente

## CONGELADOR

- 1 parrilla de cristal templado
- 1 anaquel fijo





## REFRIGERADOR 48.13 L / 2 P<sup>3</sup> WS2105R

**CAPACIDAD** 48.13 L / 1.7 p<sup>3</sup>

**DIMENSIONES**

Alto: 49.5 cm Ancho: 44.4 cm Fondo<sup>1</sup>: 48.5 cm Fondo<sup>2</sup>: 51.5 cm

**COLOR DISPONIBLE** ● Rojo



- 1 parrilla de alambón
- Rejilla en puerta deslizable
- Control de temperatura mecánico ajustable
- 2 patas niveladoras al frente
- Congelador interior con charola para hielos

## REFRIGERADOR 139.00 L / 5 P<sup>3</sup> WS5505D

**CAPACIDAD** 139.00 L / 4.91 p<sup>3</sup>

**DIMENSIONES**

Alto: 88.4 cm Ancho: 50.6 cm Fondo: 61.9 cm

**COLOR DISPONIBLE** ● Gris



ÚNICO  
con despachador  
de 4 L de agua

- Sistema de deshielo Push Button
- Dispensador de agua de 4.0 L
- Control de temperatura mecánico ajustable
- 1 parrilla de cristal templado
- 1 cajón para carnes frías
- 1 cajón para frutas y verduras con cubierta de cristal templado
- 2 anaqueles ajustables
- Congelador interior con charola para hielos

## REFRIGERADOR 139.00 L / 5 P<sup>3</sup> WS5501Q/WS5501D

**CAPACIDAD** 139.00 L / 4.91 p<sup>3</sup>

**DIMENSIONES**

Alto: 88.4 cm Ancho: 50.6 cm Fondo: 61.9 cm

**COLORES DISPONIBLES** ○ Blanco ● Gris



- Sistema de deshielo Push Button
- Control de temperatura mecánico ajustable
- 1 parrilla de cristal templado
- 1 charola para carnes frías
- 1 cajón para frutas y verduras con cubierta de cristal templado
- 2 anaqueles completos de aluminio
- 2 anaqueles medios de aluminio
- Congelador interior con charola para hielos
- Chapa de seguridad

<sup>1</sup> Medida fondo sin jaladeras <sup>2</sup> Medida fondo con jaladeras

# CONGELADORES



AHORRO DE ENERGÍA\* DE HASTA **60%**



MOD. WC11016Q

## FLEXIMODE

Único sistema de almacenamiento con rejillas en 3 niveles que brinda mayor flexibilidad y organización.

## RESISTENCIA

Diseñado para abrir y cerrar más de 200,000 veces<sup>1</sup> = 13 años de uso.



\*Eficiencia energética de hasta 60% en Mod. WC11016Q y hasta 50% en Mod. WC16016Q conforme a la NOM-022-ENER/SCFI-2014. 1) Prueba controlada simuladora de apertura sometida a 200,000 ciclos en laboratorio, equivalentes a 45 aperturas por día por 13 años.

## CONGELADOR 445.00 L / 16 P<sup>3</sup>

### WC16016Q

**CAPACIDAD** 445.00 L / 15.71 p<sup>3</sup>

**DIMENSIONES**

Alto: 91.6 cm Ancho: 140.5 cm Fondo: 69.8 cm

**COLOR DISPONIBLE**  Blanco



**50% DE AHORRO**  
Con certificación para uso comercial y doméstico

- Xpert Energy Saver
- Sistema de almacenamiento de 3 niveles FlexiMode
- Temperatura ajustable en 7 niveles
- Sistema de drenado frontal
- 1 charola separadora

- Bisagras balanceadas con distintos ángulos de apertura
- Iluminación incandescente
- 2 ruedas para desplazamiento
- Jaladera integrada con llave de seguridad

**Xpert**  
Energy Saver

**10 AÑOS**  
DE GARANTÍA



## CONGELADOR 609.97 L / 22 P<sup>3</sup>

### WC22014Q

**CAPACIDAD** 609.97 L / 21.54 p<sup>3</sup>

**DIMENSIONES**

Alto: 88.3 cm Ancho: 164.8 cm Fondo: 74.1 cm

**COLOR DISPONIBLE**  Blanco



- 2 anaqueles portables para organización interior
- Termostato ajustable de temperatura de -12.5 a -31.0°C
- Sistema de drenado
- Indicador de encendido
- Iluminación incandescente
- Jaladera integrada con llave de seguridad



**36% DE AHORRO**  
Con certificación para uso comercial y doméstico

## CONGELADOR 300.00 L / 11 P<sup>3</sup>

### WC11016Q

**CAPACIDAD** 300.00 L / 10.59 p<sup>3</sup>

**DIMENSIONES**

Alto: 91.6 cm Ancho: 118.0 cm Fondo: 69.8 cm

**COLOR DISPONIBLE**  Blanco



- Xpert Energy Saver
- Sistema de almacenamiento de 3 niveles FlexiMode
- Temperatura ajustable en 7 niveles
- Sistema de drenado frontal
- 1 charola separadora

- Bisagras balanceadas con distintos ángulos de apertura
- Iluminación incandescente
- 2 ruedas para desplazamiento
- Jaladera integrada con llave de seguridad

**Xpert**  
Energy Saver

**10 AÑOS**  
DE GARANTÍA



**60% DE AHORRO**  
Con certificación para uso comercial y doméstico



## CONGELADOR 200.80 L / 7 P<sup>3</sup>

WC07001Q

CAPACIDAD 200.80 L / 7.09 p<sup>3</sup>

DIMENSIONES

Alto: 84.5 cm Ancho: 98.0 cm Fondo: 56.0 cm

COLOR DISPONIBLE  Blanco



- 1 anaquel portable para organización interior
- Termostato ajustable de temperatura de -10.0 a -32.0°C
- Sistema de drenado
- Ruedas para fácil desplazamiento
- Jaladera integrada con llave de seguridad



**34.5% DE AHORRO**  
Con certificación para uso comercial y doméstico

## CONGELADOR 150.00 L / 5 P<sup>3</sup>

WC05001Q

CAPACIDAD 150.00 L / 5.30 p<sup>3</sup>

DIMENSIONES

Alto: 84.5 cm Ancho: 76.0 cm Fondo: 56.0 cm

COLOR DISPONIBLE  Blanco



- 1 anaquel portable para organización interior
- Termostato ajustable de temperatura de -10.0 a -32.0°C
- Sistema de drenado
- Ruedas para fácil desplazamiento
- Jaladera integrada con llave de seguridad



**34.4% DE AHORRO**  
Con certificación para uso comercial y doméstico

## CAVA DE VINOS 90.39 L / 3 P<sup>3</sup>

12 botellas

WW2001B

CAPACIDAD 90.39 L / 2.96 p<sup>3</sup>

DIMENSIONES

Alto: 63.3 cm Ancho: 28.0 cm Fondo: 51.0 cm

COLOR DISPONIBLE  Negro



- Sistema de enfriamiento termoeléctrico
- Temperatura ajustable de 12.0 a 18.0°C
- Controles electrónicos capacitivos Touch
- Iluminación LED
- Jaladera integrada

# ESTUFAS

EMPOTRABLES Y AL PISO

## QUEMADOR DOUBLE FLAMMA

¡Dos quemadores en uno!  
Enciende el centro o el quemador completo para adaptarse a las necesidades de cocinado.

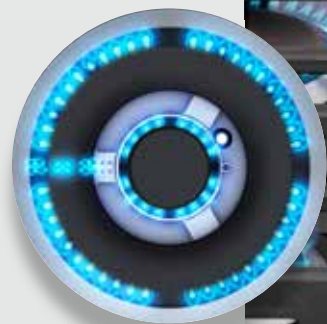

MOD. WE996S

## PERILLAS PUSH & TURN CON LUZ LED

Únicas en el mercado con iluminación LED azul.



## OPCIÓN COOK CHOICE

Te permite descongelar, dorar, gratinar, calentar y mantener calientes tus platos.



## DUAL FUNCTION OVEN

Horno de gas y gratinador en la misma cavidad.



## QUEMADOR POWER TORCH

Rápido para calentar, delicado para cocinar.



## QUEMADOR XPERT FLAMMA

Distribución de calor desde el centro para una **coCCIÓN perfecta** y uniforme.



MOD. WF5965S



MOD. WF7009S

## PERILLA XPERT COOK

Única perilla con 4 niveles de calor sugerido para diferentes formas de cocinado.



## TECNOLOGÍA EVERCLEAN

Sistema que brinda gran facilidad de limpieza en los hornos de las estufas y no absorbe olores.

## PARRILLAS DE HIERRO FUNDIDO

Brindan estabilidad a los recipientes y permiten una mayor superficie de cocinado.







# ESTUFA GAS ON GLASS 30"

## WE9996S

### DIMENSIONES

Alto<sup>1</sup>: 70.5 cm Ancho: 79.5 cm Fondo<sup>2</sup>: 62.4 cm

COLOR DISPONIBLE ● Acero Inoxidable

### CAMPANA SUGERIDA



CAMPANA 90 CM CON LED  
WVW75UC6DS



- Cubierta negra de cristal templado
- Panel Top Control
- 3 parrillas de hierro fundido
- 5 quemadores de aluminio planos con tapa mate:
  - (1) Double Flamma: 10,900 BTU
  - (4) Rapid: 8,000 BTU
- Encendido de quemadores electrónico automático
- Perillas ergonómicas Push & Turn con iluminación LED
- Horno de 5.1 p<sup>3</sup>
- Termostato con sensor de flama
- Encendido del horno electrónico automático
- 1 parrilla Full Extension + 1 parrilla sencilla en el horno
- Puerta panorámica espejo con marco y Door Stop System
- Jaladera de una sola pieza
- Encendido de iluminación interior automático
- Dual Function Oven
- Función Quick Preheat
- Botón Cook Choice
- Pantalla LCD
- Sistema de limpieza con tecnología EverClean
- Encendido de iluminación interior automático
- Gas LP convertible a Gas Natural
- 127 V - 60 Hz



**FÁCIL DE LIMPIAR**  
Gran diseño con cubierta de cristal templado



<sup>1</sup> Medida no incluye parrillas ni capelo o respaldo <sup>2</sup> Medida no incluye jaladera

## ESTUFA 30” WE9950S

### DIMENSIONES

Alto<sup>1</sup>: 70.5 cm Ancho: 79.5 cm Fondo<sup>2</sup>: 54.0 cm

COLOR DISPONIBLE ● Acero Inoxidable

### CAMPANA SUGERIDA



CAMPANA 90 CM  
CON LED  
WVV75UC6DS

- Capelo de cristal templado
- Cubierta de Acero Inoxidable
- Panel Top Control
- 3 parrillas de hierro fundido
- 5 quemadores de aluminio con tapa mate:
  - (1) Torch: 10,400 BTU
  - (2) Súper: 7,500 BTU
  - (2) Estándar: 7,100 BTU
- Encendido de quemadores electrónico automático
- Perillas ergonómicas Push & Turn con iluminación LED
- Perilla Dual para quemador Torch
- Comal redondo de hierro fundido
- Adaptador para WOK
- Horno de 5.1 p<sup>3</sup>
- Termostato con sensor de flama

- Encendido del horno electrónico automático
- 2 parrillas Slide Out en el horno
- Puerta panorámica espejo con marco y Door Stop System
- Jaladera de una sola pieza
- Dual Function Oven
- Función Quick Preheat
- Botón Cook Choice
- Pantalla LCD
- Sistema de limpieza con tecnología EverClean
- Encendido de iluminación interior automático
- Válvula de corte de gas en el capelo
- Gas LP convertible a Gas Natural
- 127 V - 60 Hz



## ESTUFA GAS ON GLASS 30” WE6900S

### DIMENSIONES

Alto<sup>1</sup>: 70.5 cm Ancho: 79.5 cm Fondo<sup>2</sup>: 54.0 cm

COLOR DISPONIBLE ● Acero Inoxidable

### CAMPANA SUGERIDA

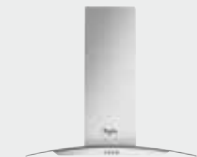

CAMPANA 76 CM  
WHW7601S



- Cubierta negra de cristal templado
- Panel Top Control
- 3 parrillas de hierro fundido
- 5 quemadores de aluminio con tapa mate:
  - (1) Power Torch: 10,400 BTU
  - (4) Rapid: 7,500 BTU
- Encendido de quemadores electrónico de botón
- Perillas ergonómicas Push & Turn de una sola pieza cromadas
- Horno de 5.1 p<sup>3</sup>
- Termostato
- Encendido del horno de cerillo
- 2 parrillas Slide Out en el horno
- Puerta panorámica espejo con Door Stop System
- Jaladera de una sola pieza
- Iluminación en el horno
- Sistema de limpieza con tecnología EverClean
- Gas LP convertible a Gas Natural
- 127 V - 60 Hz



**FÁCIL DE LIMPIAR**  
Gran diseño con  
cubierta de cristal  
templado



## ESTUFA 30” WE7650S

### DIMENSIONES

Alto<sup>1</sup>: 70.5 cm Ancho: 79.5 cm Fondo<sup>2</sup>: 54.0 cm

COLOR DISPONIBLE ● Acero Inoxidable

### CAMPANA SUGERIDA



CAMPANA 90 CM  
WHW9901S

- Capelo de cristal templado
- Cubierta de Acero Inoxidable
- Panel Top Control
- 3 parrillas de hierro fundido
- 6 quemadores de aluminio con tapa mate:
  - (1) Tetra: 10,200 BTU
  - (1) Súper: 7,500 BTU
  - (3) Estándar: 7,100 BTU
  - (1) Simmer: 2,800 BTU
- Encendido de quemadores electrónico automático
- Perillas ergonómicas Push & Turn de una sola pieza cromadas
- Comal teflonizado 2 en 1
- Aplique de Acero Inoxidable

- Horno de 5.1 p<sup>3</sup>
- Termostato con sensor de flama
- Encendido del horno electrónico automático
- 2 parrillas Slide Out en el horno
- Puerta panorámica espejo con marco y Door Stop System
- Jaladera de una sola pieza
- Encendido de iluminación interior automático
- Sistema de limpieza con tecnología EverClean
- Gas LP convertible a Gas Natural
- 127 V - 60 Hz



<sup>1</sup> Medida no incluye parrillas ni capelo o respaldo <sup>2</sup> Medida no incluye jaladera

<sup>1</sup> Medida no incluye parrillas ni capelo o respaldo <sup>2</sup> Medida no incluye jaladera



## ESTUFA XPERT FLAMMA 30"

WE6259S

## DIMENSIONES

Alto<sup>1</sup>: 70.5 cm Ancho: 79.5 cm Fondo<sup>2</sup>: 54.0 cm

COLOR DISPONIBLE ● Acero Inoxidable

CAMPANA  
SUGERIDACAMPANA 90 CM  
WHW9900S

- Capelo de cristal templado
- Cubierta de Acero Inoxidable
- Panel Top Control
- 3 parrillas de hierro fundido
- 6 quemadores de aluminio con tapa mate:
  - (1) Xpert Flamma Súper: 5,900 BTU
  - (1) Xpert Flamma Estándar: 4,750 BTU
  - (1) Súper: 7,500 BTU
  - (3) Estándar: 7,100 BTU
- Encendido de quemadores electrónico de botón
- Perillas ergonómicas Push & Turn de una sola pieza cromadas
- Comal teflonizado 2 en 1
- Aplique de Acero Inoxidable
- Horno de 5.1 p<sup>3</sup>
- Termostato



- Encendido del horno de cerillo
- 2 parrillas Slide Out en el horno
- Puerta panorámica ahumada con marco y Door Stop System
- Jaladera de una sola pieza
- Encendido de iluminación interior automático
- Sistema de limpieza con tecnología EverClean
- Gas LP convertible a Gas Natural
- 127 V - 60 Hz



## ESTUFA 30"

WE6255S

## DIMENSIONES

Alto<sup>1</sup>: 70.5 cm Ancho: 79.5 cm Fondo<sup>2</sup>: 54.0 cm

COLOR DISPONIBLE ● Acero Inoxidable

CAMPANA  
SUGERIDACAMPANA 90 CM  
WHW9500S

- Capelo de cristal templado
- Cubierta de Acero Inoxidable
- Panel Top Control
- 3 parrillas de hierro fundido
- 6 quemadores de aluminio con tapa mate:
  - (2) Súper: 7,500 BTU
  - (4) Estándar: 7,100 BTU
- Encendido de quemadores electrónico de botón
- Perillas ergonómicas Push & Turn de una sola pieza cromadas
- Comal teflonizado 2 en 1
- Horno de 5.1 p<sup>3</sup>
- Termostato

- Encendido del horno de cerillo
- 2 parrillas Slide Out en el horno
- Puerta panorámica espejo con Door Stop System
- Jaladera de una sola pieza
- Encendido de iluminación interior automático
- Sistema de limpieza con tecnología EverClean
- Gas LP convertible a Gas Natural
- 127 V - 60 Hz



## ESTUFA POWER TORCH 30"

WE5965S

## DIMENSIONES

Alto<sup>1</sup>: 70.5 cm Ancho: 79.5 cm Fondo<sup>2</sup>: 54.0 cm

COLOR DISPONIBLE ● Acero Inoxidable

CAMPANA  
SUGERIDACAMPANA 90 CM  
WHW9901S

- Capelo de cristal templado
- Cubierta de Acero Inoxidable
- Panel Top Control
- 3 parrillas de hierro fundido
- 5 quemadores de aluminio con tapa mate:
  - (1) Power Torch: 11,300 BTU
  - (2) Súper: 7,500 BTU
  - (2) Estándar: 7,100 BTU
- Encendido de quemadores electrónico de botón
- Perillas ergonómicas Push & Turn de una sola pieza cromadas
- Perilla Xpert Cook
- Comal teflonizado 2 en 1
- Horno de 5.1 p<sup>3</sup>
- Termostato
- Encendido del horno de cerillo
- 2 parrillas sencillas en el horno
- Puerta panorámica espejo con Door Stop System
- Jaladera de una sola pieza
- Iluminación en el horno
- Sistema de limpieza con tecnología EverClean
- Gas LP convertible a Gas Natural
- 127 V - 60 Hz



LA MAYOR POTENCIA  
en su clase con el  
innovador quemador  
POWER TORCH



<sup>1</sup> Medida no incluye parrillas ni capelo o respaldo <sup>2</sup> Medida no incluye jaladera

<sup>1</sup> Medida no incluye parrillas ni capelo o respaldo <sup>2</sup> Medida no incluye jaladera

## ESTUFA 30"

### WE5950D

#### DIMENSIONES

Alto<sup>1</sup>: 70.5 cm Ancho: 79.5 cm Fondo<sup>2</sup>: 54.0 cm

COLOR DISPONIBLE ● SteelPro

#### CAMPANA SUGERIDA



CAMPANA 80 CM  
WH8010D



- Capelo de cristal templado
- Cubierta de Acero Inoxidable
- Panel Top Control
- 3 parrillas de hierro fundido
- 6 quemadores de aluminio con tapa mate: (2) Súper: 7,500 BTU (4) Estándar: 7,100 BTU
- Encendido de quemadores electrónico de botón
- Perillas ergonómicas Push & Turn de una sola pieza color gris con acentos en cromo
- Comal teflonizado 2 en 1
- Horno de 5.1 p<sup>3</sup>
- Termogrados
- Encendido del horno de cerillo
- 2 parrillas sencillas en el horno
- Puerta panorámica espejo con Door Stop System
- Jaladera de una sola pieza
- Iluminación en el horno
- Sistema de limpieza con tecnología EverClean
- Gas LP convertible a Gas Natural
- 127 V - 60 Hz

<sup>1</sup> Medida no incluye parrillas ni capelo o respaldo <sup>2</sup> Medida no incluye jaladera

## ESTUFA 30"

### WE5845D

#### DIMENSIONES

Alto<sup>1</sup>: 70.5 cm Ancho: 79.5 cm Fondo<sup>2</sup>: 54.0 cm

COLOR DISPONIBLE ● SteelPro



- Capelo de cristal templado
- Cubierta de Acero Inoxidable
- Panel Top Control
- 3 parrillas de alambroñ acabado mate
- 6 quemadores de aluminio con tapa mate: (2) Súper: 7,500 BTU (4) Estándar: 7,100 BTU
- Encendido de quemadores electrónico de botón
- Perillas ergonómicas Push & Turn de una sola pieza color gris con acentos en cromo
- Comal teflonizado 2 en 1
- Horno de 5.1 p<sup>3</sup>
- Termogrados
- Encendido del horno de cerillo
- 2 parrillas sencillas en el horno
- Puerta panorámica ahumada con Door Stop System
- Jaladera de una sola pieza
- Iluminación en el horno
- Sistema de limpieza con tecnología EverClean
- Gas LP convertible a Gas Natural
- 127 V - 60 Hz

#### CAMPANA SUGERIDA



CAMPANA 80 CM  
WH8010D

## ESTUFA 30"

### WE5650B

#### DIMENSIONES

Alto<sup>1</sup>: 70.5 cm Ancho: 79.5 cm Fondo<sup>2</sup>: 54.0 cm

COLOR DISPONIBLE ● Negro



- Capelo de cristal templado
- Cubierta de Acero Inoxidable
- Panel Top Control
- 3 parrillas de alambroñ acabado brillante
- 6 quemadores de aluminio: (2) Súper: 7,500 BTU (4) Estándar: 7,100 BTU
- Encendido de quemadores electrónico de botón
- Perillas ergonómicas Push & Turn de una sola pieza color gris con acentos en cromo
- Comal teflonizado 2 en 1
- Horno de 5.1 p<sup>3</sup>
- Termogrados
- Encendido del horno de cerillo
- 2 parrillas sencillas en el horno
- Puerta panorámica con Door Stop System
- Jaladera de una sola pieza
- Iluminación en el horno
- Sistema de limpieza con tecnología EverClean
- Gas LP convertible a Gas Natural
- 127 V - 60 Hz

#### CAMPANA SUGERIDA



CAMPANA 80 CM  
WH8010B

<sup>1</sup> Medida no incluye parrillas ni capelo o respaldo <sup>2</sup> Medida no incluye jaladera





## ESTUFA GAS ON GLASS 30"

WF9996S

### DIMENSIONES

Alto<sup>1</sup>: 91.1 cm Ancho: 79.5 cm Fondo<sup>2</sup>: 64.0 cm

COLOR DISPONIBLE ● Acero Inoxidable

### CAMPANA SUGERIDA



CAMPANA 90 CM CON LED  
WVW75UC6DS



- Cubierta negra de cristal templado
- Panel Top Control
- 3 parrillas de hierro fundido
- 5 quemadores de aluminio planos con tapa mate:
  - (1) Double Flamma: 10,900 BTU
  - (4) Rapid: 8,000 BTU
- Encendido de quemadores electrónico automático
- Perillas ergonómicas Push & Turn con iluminación LED
- Horno de 5.1 p<sup>3</sup>
- Termostato con sensor de flama
- Encendido del horno electrónico automático
- 1 parrilla Full Extension + 1 parrilla sencilla en el horno
- Puerta panorámica espejo con marco y Door Stop System
- Jaladera de una sola pieza
- Encendido de iluminación interior automático
- Dual Function Oven
- Función Quick Preheat
- Botón Cook Choice
- Pantalla LCD
- Sistema de limpieza con tecnología EverClean
- Asador inferior a gas
- Gas LP convertible a Gas Natural
- 127 V - 60 Hz

**FÁCIL DE LIMPIAR**  
Gran diseño con cubierta de cristal templado



<sup>1</sup> Medida no incluye parrillas ni capelo o respaldo <sup>2</sup> Medida no incluye jaladera

## ESTUFA 30"

### WF9950S

#### DIMENSIONES

Alto<sup>1</sup>: 91.1 cm Ancho: 79.5 cm Fondo<sup>2</sup>: 58.0 cm

COLOR DISPONIBLE ● Acero Inoxidable

#### CAMPANA SUGERIDA



CAMPANA 90 CM  
CON LED  
WVV75UC6DS

- Capelo de cristal templado
- Cubierta de Acero Inoxidable
- Panel Top Control
- 3 parrillas de hierro fundido
- 5 quemadores de aluminio con tapa mate:
  - (1) Torch: 10,400 BTU
  - (2) Súper: 7,500 BTU
  - (2) Estándar: 7,100 BTU
- Encendido de quemadores electrónico automático
- Perillas ergonómicas Push & Turn con iluminación LED
- Perilla Dual para quemador Torch
- Comal redondo de hierro fundido
- Adaptador para WOK
- Horno de 5.1 p<sup>3</sup>
- Termostato con sensor de flama
- Encendido del horno electrónico automático

- 2 parrillas Slide Out en el horno
- Puerta panorámica espejo con marco y Door Stop System
- Jaladera de una sola pieza
- Dual Function Oven
- Botón Cook Choice
- Función Quick Preheat
- Encendido de iluminación interior automático
- Sistema de limpieza con tecnología EverClean
- Asador inferior a gas
- Válvula de corte de gas en el capelo
- Gas LP convertible a Gas Natural
- 127 V - 60 Hz



## ESTUFA 30"

### WF7650S

#### DIMENSIONES

Alto<sup>1</sup>: 91.1 cm Ancho: 79.5 cm Fondo<sup>2</sup>: 58.0 cm

COLOR DISPONIBLE ● Acero Inoxidable

#### CAMPANA SUGERIDA



CAMPANA 90 CM  
WHW9901S

- Capelo de cristal templado
- Cubierta de Acero Inoxidable
- Panel Top Control
- 3 parrillas de hierro fundido
- 6 quemadores de aluminio con tapa mate:
  - (1) Tetra: 10,200 BTU
  - (1) Súper: 7,500 BTU
  - (3) Estándar: 7,100 BTU
  - (1) Simmer: 2,800 BTU
- Encendido de quemadores electrónico de botón
- Perillas ergonómicas Push & Turn de una sola pieza cromadas
- Comal teflonizado 2 en 1
- Horno de 5.1 p<sup>3</sup>
- Termostato
- Encendido del horno de cerillo

- 2 parrillas sencillas en el horno
- Puerta panorámica espejo con marco y Door Stop System
- Jaladera de una sola pieza
- Encendido de iluminación interior automático
- Sistema de limpieza con tecnología EverClean
- Asador inferior a gas
- Gas LP convertible a Gas Natural
- 127 V - 60 Hz



<sup>1</sup> Medida no incluye parrillas ni capelo o respaldo <sup>2</sup> Medida no incluye jaladera

## ESTUFA XPERT FLAMMA 30"

### WF7009S

#### DIMENSIONES

Alto<sup>1</sup>: 91.1 cm Ancho: 79.5 cm Fondo<sup>2</sup>: 58.0 cm

COLOR DISPONIBLE ● Acero Inoxidable

#### CAMPANA SUGERIDA

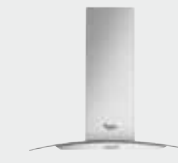

CAMPANA 76 CM  
WHW7601S



- Capelo de cristal templado
- Cubierta de Acero Inoxidable
- Panel Top Control
- 3 parrillas de hierro fundido
- 6 quemadores de aluminio con tapa mate:
  - (2) Xpert Flamma Súper: 5,900 BTU
  - (4) Xpert Flamma Estándar: 4,750 BTU
- Encendido de quemadores electrónico de botón
- Perillas ergonómicas Push & Turn de una sola pieza cromadas
- Comal teflonizado 2 en 1
- Horno de 5.1 p<sup>3</sup>
- Termostato
- Encendido del horno de cerillo
- 1 parrilla sencilla en el horno
- Puerta panorámica ahumada con marco y Door Stop System
- Jaladera de una sola pieza
- Encendido de iluminación interior automático
- Sistema de limpieza con tecnología EverClean
- Asador inferior a gas
- Gas LP convertible a Gas Natural
- 127 V - 60 Hz

Xpert  
Flamma

<sup>1</sup> Medida no incluye parrillas ni capelo o respaldo <sup>2</sup> Medida no incluye jaladera





## ESTUFA GAS ON GLASS 30"

WF6900S

## DIMENSIONES

Alto<sup>1</sup>: 91.1 cm Ancho: 79.5 cm Fondo<sup>2</sup>: 58.0 cm

COLOR DISPONIBLE ● Acero Inoxidable

## CAMPANA SUGERIDA

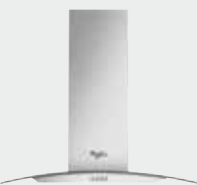
CAMPANA 76 CM  
WHW7601S

- Cubierta negra de cristal templado
- Panel Top Control
- 3 parrillas de hierro fundido
- 5 quemadores de aluminio con tapa mate:
  - (1) Power Torch: 10,400 BTU
  - (2) Rapid: 8,000 BTU
  - (2) Semi Rapid: 4,750 BTU
- Encendido de quemadores electrónico de botón
- Perillas ergonómicas Push & Turn de una sola pieza metálicas
- Horno de 5.1 p<sup>3</sup>
- Termostato
- Encendido del horno de cerillo

- 2 parrillas Slide Out en el horno
- Puerta panorámica espejo con Door Stop System
- Jaladera de una sola pieza
- Iluminación en el horno
- Sistema de limpieza con tecnología EverClean
- Asador inferior a gas
- Gas LP convertible a Gas Natural
- 127 V - 60 Hz



FÁCIL DE LIMPIAR  
Gran diseño con cubierta de cristal templado



## ESTUFA XPERT FLAMMA 30"

WF6059D

## DIMENSIONES

Alto<sup>1</sup>: 91.1 cm Ancho: 79.5 cm Fondo<sup>2</sup>: 58.0 cm

COLOR DISPONIBLE ● SteelPro

- Capelo de cristal templado
- Cubierta de Acero Inoxidable
- Panel Top Control
- 3 parrillas de hierro fundido
- 6 quemadores de aluminio:
  - (1) Xpert Flamma Súper: 5,900 BTU
  - (1) Xpert Flamma Estándar: 4,750 BTU
  - (1) Súper: 7,500 BTU
  - (3) Estándar: 7,100 BTU
- Encendido de quemadores electrónico de botón
- Perillas ergonómicas Push & Turn de una sola pieza cromadas
- Comal teflonizado 2 en 1
- Horno de 5.1 p<sup>3</sup>
- Termostato
- Encendido del horno de cerillo

- 1 parrilla sencilla en el horno
- Puerta panorámica ahumada con marco y Door Stop System
- Jaladera de una sola pieza
- Iluminación en el horno
- Sistema de limpieza con tecnología EverClean
- Asador inferior a gas
- Gas LP convertible a Gas Natural
- 127 V - 60 Hz

Xpert  
Flamma

## CAMPANA SUGERIDA

CAMPANA 76 CM  
WH7610D

## ESTUFA XPERT FLAMMA 30"

WF6559S

## DIMENSIONES

Alto<sup>1</sup>: 91.1 cm Ancho: 79.5 cm Fondo<sup>2</sup>: 58.0 cm

COLOR DISPONIBLE ● Acero Inoxidable

## CAMPANA SUGERIDA

CAMPANA 90 CM  
WHW9900S

- Capelo de cristal templado
- Cubierta de Acero Inoxidable
- Panel Top Control
- 3 parrillas de hierro fundido
- 6 quemadores de aluminio:
  - (1) Xpert Flamma Súper: 5,900 BTU
  - (1) Xpert Flamma Estándar: 4,750 BTU
  - (1) Súper: 7,500 BTU
  - (3) Estándar: 7,100 BTU
- Encendido de quemadores electrónico de botón
- Perillas ergonómicas Push & Turn de una sola pieza cromadas
- Comal teflonizado 2 en 1
- Horno de 5.1 p<sup>3</sup>
- Termostato

- Encendido del horno de cerillo
- 1 parrilla sencilla en el horno
- Puerta panorámica ahumada con marco y Door Stop System
- Jaladera de una sola pieza
- Encendido de iluminación interior automático
- Sistema de limpieza con tecnología EverClean
- Asador inferior a gas
- Gas LP convertible a Gas Natural
- 127 V - 60 Hz

Xpert  
Flamma



## ESTUFA 30"

WF6046D

## DIMENSIONES

Alto<sup>1</sup>: 91.1 cm Ancho: 79.5 cm Fondo<sup>2</sup>: 58.0 cm

COLOR DISPONIBLE ● SteelPro

- Capelo de cristal templado
- Cubierta de Acero Inoxidable
- Panel Top Control
- 3 parrillas de hierro fundido
- 6 quemadores de aluminio:
  - (2) Súper: 7,500 BTU
  - (4) Estándar: 7,100 BTU
- Encendido de quemadores electrónico de botón
- Perillas ergonómicas Push & Turn de una sola pieza color gris con acentos en cromo
- Comal teflonizado 2 en 1
- Horno de 5.1 p<sup>3</sup>
- Termogrados
- Encendido del horno de cerillo

- 1 parrilla sencilla en el horno
- Puerta panorámica acabado espejo con Door Stop System
- Jaladera de una sola pieza
- Iluminación en el horno
- Sistema de limpieza con tecnología EverClean
- Gas LP convertible a Gas Natural
- 127 V - 60 Hz

## CAMPANA SUGERIDA

CAMPANA 76 CM  
WH7610D

<sup>1</sup> Medida no incluye parrillas ni capelo o respaldo <sup>2</sup> Medida no incluye jaladera

<sup>1</sup> Medida no incluye parrillas ni capelo o respaldo <sup>2</sup> Medida no incluye jaladera

## ESTUFA 30"

WF6045D

## DIMENSIONES

Alto<sup>1</sup>: 91.1 cm Ancho: 79.5 cm Fondo<sup>2</sup>: 58.0 cm

COLOR DISPONIBLE ● SteelPro

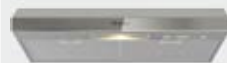
CAMPANA  
SUGERIDACAMPANA 76 CM  
WH7610D

- Capelo de cristal templado
- Cubierta de Acero Inoxidable
- Panel Top Control
- 3 parrillas de hierro fundido
- 6 quemadores de aluminio:
- (2) Súper: 7,500 BTU
- (4) Estándar: 7,100 BTU
- Encendido de quemadores electrónico de botón
- Perillas ergonómicas Push & Turn de una sola pieza color gris con acentos en cromo
- Comal teflonizado 2 en 1
- Horno de 5.1 p<sup>3</sup>
- Termogrados
- Encendido del horno de cerillo

- 1 parrilla sencilla en el horno
- Puerta panorámica ahumada con Door Stop System
- Jaladera de una sola pieza
- Iluminación en el horno
- Sistema de limpieza con tecnología EverClean
- Gas LP convertible a Gas Natural
- 127 V - 60 Hz



## ESTUFA XPERT FLAMMA 30"

WF5975S

## DIMENSIONES

Alto<sup>1</sup>: 91.1 cm Ancho: 79.5 cm Fondo<sup>2</sup>: 58.0 cm

COLOR DISPONIBLE ● Acero Inoxidable

CAMPANA  
SUGERIDACAMPANA 90 CM  
WHW9900S

- Capelo de cristal templado
- Cubierta de Acero Inoxidable
- Panel Top Control
- 3 parrillas de hierro fundido
- 6 quemadores de aluminio con tapa mate:
- (1) Xpert Flamma Súper: 5,900 BTU
- (1) Súper: 7,500 BTU
- (4) Estándar: 7,100 BTU
- Encendido de quemadores electrónico de botón
- Perillas ergonómicas Push & Turn de una sola pieza color gris con acentos en cromo
- Comal teflonizado 2 en 1
- Horno de 5.1 p<sup>3</sup>
- Termogrados
- Encendido del horno de cerillo

- 1 parrilla sencilla en el horno
- Puerta panorámica espejo con Door Stop System
- Jaladera de una sola pieza
- Iluminación en el horno
- Sistema de limpieza con tecnología EverClean
- Asador inferior a gas
- Gas LP convertible a Gas Natural
- 127 V - 60 Hz



## ESTUFA POWER TORCH 30"

WF5965S

## DIMENSIONES

Alto<sup>1</sup>: 91.1 cm Ancho: 79.5 cm Fondo<sup>2</sup>: 58.0 cm

COLOR DISPONIBLE ● Acero Inoxidable

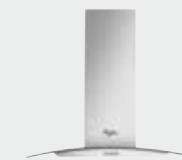
CAMPANA  
SUGERIDACAMPANA 76 CM  
WHW7601S

- Capelo de cristal templado
- Cubierta de Acero Inoxidable
- Panel Top Control
- 3 parrillas de hierro fundido
- 5 quemadores de aluminio con tapa mate:
- (1) Power Torch: 11,300 BTU
- (2) Súper: 7,500 BTU
- (2) Estándar: 7,100 BTU
- Encendido de quemadores electrónico de botón
- Perillas ergonómicas Push & Turn de una sola pieza metálicas
- Perilla Xpert Cook
- Comal teflonizado 2 en 1
- Horno de 5.1 p<sup>3</sup>
- Termogrados
- Encendido del horno de cerillo
- 1 parrilla sencilla en el horno
- Puerta panorámica espejo con Door Stop System
- Jaladera de una sola pieza
- Iluminación en el horno
- Sistema de limpieza con tecnología EverClean
- Asador inferior a gas
- Gas LP convertible a Gas Natural
- 127 V - 60 Hz



LA MAYOR POTENCIA en su clase con el innovador quemador POWER TORCH

<sup>1</sup> Medida no incluye parrillas ni capelo o respaldo <sup>2</sup> Medida no incluye jaladera

<sup>1</sup> Medida no incluye parrillas ni capelo o respaldo <sup>2</sup> Medida no incluye jaladera



## ESTUFA 30"

WF5960S

## DIMENSIONES

Alto<sup>1</sup>: 91.1 cm Ancho: 79.5 cm Fondo<sup>2</sup>: 58.0 cm

COLOR DISPONIBLE ● Acero Inoxidable

CAMPANA  
SUGERIDACAMPANA 90 CM  
WHW9500S

- Capelo de cristal templado
- Cubierta de Acero Inoxidable
- Panel Top Control
- 3 parrillas de hierro fundido
- 6 quemadores de aluminio con tapa mate: (2) Súper: 7,500 BTU (4) Estándar: 7,100 BTU
- Encendido de quemadores electrónico de botón
- Perillas ergonómicas Push & Turn de una sola pieza cromadas
- Comal teflonizado 2 en 1
- Horno de 5.1 p<sup>3</sup>
- Termogrados
- Encendido del horno de cerillo

- 1 parrilla sencilla en el horno
- Puerta panorámica espejo con marco y Door Stop System
- Jaladera de una sola pieza
- Iluminación en el horno
- Sistema de limpieza con tecnología EverClean
- Asador inferior a gas
- Gas LP convertible a Gas Natural
- 127 V - 60 Hz



## ESTUFA 30"

WF5670B

## DIMENSIONES

Alto<sup>1</sup>: 91.1 cm Ancho: 79.5 cm Fondo<sup>2</sup>: 58.0 cm

COLOR DISPONIBLE ● Negro

- Capelo de cristal templado
- Cubierta de Acero Inoxidable
- Panel Top Control
- 3 parrillas de hierro fundido
- 6 quemadores de aluminio: (2) Súper: 7,500 BTU (4) Estándar: 7,100 BTU
- Encendido de quemadores electrónico de botón
- Perillas ergonómicas Push & Turn de una sola pieza color gris con acentos en cromo
- Comal porcelanizado 2 en 1
- Horno de 5.1 p<sup>3</sup>
- Termogrados
- Encendido del horno de cerillo

- 1 parrilla sencilla en el horno
- Puerta panorámica con Door Stop System
- Jaladera de una sola pieza
- Iluminación en el horno
- Sistema de limpieza con tecnología EverClean
- Asador inferior a gas
- Gas LP convertible a Gas Natural
- 127 V - 60 Hz

CAMPANA  
SUGERIDACAMPANA 76 CM  
WH7610B

## ESTUFA 30"

WF5955S

## DIMENSIONES

Alto<sup>1</sup>: 91.1 cm Ancho: 79.5 cm Fondo<sup>2</sup>: 58.0 cm

COLOR DISPONIBLE ● Acero Inoxidable

CAMPANA  
SUGERIDACAMPANA 90 CM  
WHW9500S

- Capelo de cristal templado
- Cubierta de Acero Inoxidable
- Panel Top Control
- 3 parrillas de hierro fundido
- 6 quemadores de aluminio: (2) Súper: 7,500 BTU (4) Estándar: 7,100 BTU
- Encendido de quemadores electrónico de botón
- Perillas ergonómicas Push & Turn de una sola pieza color gris con acentos en cromo
- Comal teflonizado 2 en 1
- Horno de 5.1 p<sup>3</sup>
- Termogrados
- Encendido del horno de cerillo

- 1 parrilla sencilla en el horno
- Puerta panorámica espejo con marco y Door Stop System
- Jaladera de una sola pieza
- Iluminación en el horno
- Sistema de limpieza con tecnología EverClean
- Asador inferior a gas
- Gas LP convertible a Gas Natural
- 127 V - 60 Hz



## ESTUFA XPERT FLAMMA 30"

WF5659D

## DIMENSIONES

Alto<sup>1</sup>: 91.1 cm Ancho: 79.5 cm Fondo<sup>2</sup>: 58.0 cm

COLOR DISPONIBLE ● SteelPro

- Capelo de cristal templado
- Cubierta de Acero Inoxidable
- Panel Top Control
- 3 parrillas de hierro fundido
- 6 quemadores de aluminio: (1) Xpert Flamma Súper: 5,900 BTU (1) Súper: 7,500 BTU (4) Estándar: 7,100 BTU
- Encendido de quemadores electrónico de botón
- Perillas ergonómicas Push & Turn de una sola pieza color gris con acentos en cromo
- Comal teflonizado 2 en 1
- Horno de 5.1 p<sup>3</sup>
- Termogrados
- Encendido del horno de cerillo

- 1 parrilla sencilla en el horno
- Puerta panorámica con Door Stop System
- Jaladera de una sola pieza
- Iluminación en el horno
- Sistema de limpieza con tecnología EverClean
- Asador inferior a gas
- Gas LP convertible a Gas Natural
- 127 V - 60 Hz

CAMPANA  
SUGERIDACAMPANA 76 CM  
WH7610D

<sup>1</sup> Medida no incluye parrillas ni capelo o respaldo <sup>2</sup> Medida no incluye jaladera

<sup>1</sup> Medida no incluye parrillas ni capelo o respaldo <sup>2</sup> Medida no incluye jaladera

## ESTUFA 30"

## WF5650B

## DIMENSIONES

Alto<sup>1</sup>: 91.1 cm Ancho: 79.5 cm Fondo<sup>2</sup>: 58.0 cm

COLOR DISPONIBLE ● Negro

CAMPANA  
SUGERIDACAMPANA 76 CM  
WH7610B

- Capelo de cristal templado
- Cubierta de Acero Inoxidable
- Panel Top Control
- 3 parrillas de alambón acabado brillante
- 6 quemadores de aluminio: (2) Súper: 7,500 BTU (4) Estándar: 7,100 BTU
- Encendido de quemadores electrónico de botón
- Perillas ergonómicas Push & Turn de una sola pieza color gris con acentos en cromo
- Comal teflonizado 2 en 1
- Horno de 5.1 p<sup>3</sup>
- Termogrados
- Encendido del horno de cerillo

- 1 parrilla sencilla en el horno
- Puerta panorámica con Door Stop System
- Jaladera de una sola pieza
- Iluminación en el horno
- Sistema de limpieza con tecnología EverClean
- Asador inferior a gas
- Gas LP convertible a Gas Natural
- 127 V - 60 Hz



## ESTUFA 30"

## WF5151D

## DIMENSIONES

Alto<sup>1</sup>: 91.1 cm Ancho: 79.5 cm Fondo<sup>2</sup>: 58.0 cm

COLOR DISPONIBLE ● SteelPro

- Respaldo porcelanizado
- Cubierta de Acero Inoxidable
- Panel Top Control
- 3 parrillas de alambón acabado mate
- 6 quemadores de aluminio con tapa mate: (2) Súper: 7,500 BTU (4) Estándar: 7,100 BTU
- Encendido de quemadores electrónico de botón
- Perillas ergonómicas Push & Turn de una sola pieza color gris con acentos en cromo
- Comal porcelanizado 2 en 1
- Horno de 5.1 p<sup>3</sup>
- Termogrados
- Encendido del horno de cerillo
- 1 parrilla sencilla en el horno

- Puerta panorámica con Door Stop System
- Jaladera de una sola pieza
- Iluminación en el horno
- Sistema de limpieza con tecnología EverClean
- Asador inferior a gas
- Gas LP convertible a Gas Natural
- 127 V - 60 Hz

CAMPANA  
SUGERIDACAMPANA 76 CM  
WH7610D

## ESTUFA 30"

## WF5350D

## DIMENSIONES

Alto<sup>1</sup>: 91.1 cm Ancho: 79.5 cm Fondo<sup>2</sup>: 58.0 cm

COLOR DISPONIBLE ● SteelPro

CAMPANA  
SUGERIDACAMPANA 76 CM  
WH7610D

- Capelo de cristal templado
- Cubierta de Acero Inoxidable
- Panel Top Control
- 3 parrillas de alambón acabado brillante
- 6 quemadores de aluminio: (2) Súper: 7,500 BTU (4) Estándar: 7,100 BTU
- Encendido de quemadores electrónico de botón
- Perillas ergonómicas Push & Turn de una sola pieza color gris con acentos en cromo
- Comal porcelanizado 2 en 1
- Horno de 5.1 p<sup>3</sup>
- Termogrados
- Encendido del horno de cerillo

- 1 parrilla sencilla en el horno
- Puerta panorámica con Door Stop System
- Jaladera de una sola pieza
- Iluminación en el horno
- Sistema de limpieza con tecnología EverClean
- Asador inferior a gas
- Gas LP convertible a Gas Natural
- 127 V - 60 Hz



## ESTUFA 30"

## WF5145D

## DIMENSIONES

Alto<sup>1</sup>: 91.1 cm Ancho: 79.5 cm Fondo<sup>2</sup>: 58.0 cm

COLOR DISPONIBLE ● SteelPro

- Respaldo porcelanizado
- Cubierta de Acero Inoxidable
- Panel Top Control
- 3 parrillas de alambón acabado brillante
- 6 quemadores de aluminio: (6) Estándar: 7,100 BTU
- Encendido de quemadores electrónico de botón
- Perillas ergonómicas Push & Turn de una sola pieza color gris con acentos en cromo
- Horno de 5.1 p<sup>3</sup>
- Termogrados
- Encendido del horno de cerillo

- 1 parrilla sencilla en el horno
- Puerta panorámica con Door Stop System
- Jaladera de una sola pieza
- Sistema de limpieza con tecnología EverClean
- Gas LP convertible a Gas Natural
- 127 V - 60 Hz

CAMPANA  
SUGERIDACAMPANA 76 CM  
WH7610D<sup>1</sup> Medida no incluye parrillas ni capelo o respaldo <sup>2</sup> Medida no incluye jaladera<sup>1</sup> Medida no incluye parrillas ni capelo o respaldo <sup>2</sup> Medida no incluye jaladera



## ESTUFA 30"

WF5043B

## DIMENSIONES

Alto<sup>1</sup>: 91.1 cm Ancho: 79.5 cm Fondo<sup>2</sup>: 58.0 cm

COLOR DISPONIBLE ● Negro

CAMPANA  
SUGERIDACAMPANA 76 CM  
WH7610B

- Respaldo Porcelanizado
- Cubierta de Acero Inoxidable
- Panel Top Control
- 3 parrillas de alambón acabado brillante
- 6 quemadores de aluminio:  
(6) Estándar: 7,100 BTU
- Encendido de quemadores electrónico de botón
- Perillas ergonómicas Push & Turn de una sola pieza color gris con acentos en cromo
- Horno de 5.1 p<sup>3</sup>
- Termogrados
- Encendido del horno de cerillo

- 1 parrilla sencilla en el horno
- Puerta panorámica con Door Stop System
- Jaladera de una sola pieza
- Sistema de limpieza con tecnología EverClean
- Gas LP convertible a Gas Natural
- 127 V - 60 Hz



## ESTUFA XPERT FLAMMA 20"

WW5332S

## DIMENSIONES

Alto<sup>1</sup>: 105.0 cm Ancho: 50.0 cm Fondo<sup>2</sup>: 62.4 cm

COLOR DISPONIBLE ● Acero Inoxidable

- Respaldo de Acero Inoxidable
- Cubierta de Acero Inoxidable
- 2 parrillas de hierro fundido
- 4 quemadores de aluminio con tapa mate:  
(1) Xpert Flamma Súper: 5,900 BTU  
(3) Estándar: 7,100 BTU
- Encendido de quemadores electrónico de botón
- Perillas Push & Turn plateadas cromadas
- Horno de 2.7 p<sup>3</sup>
- Termogrados
- Encendido del horno de cerillo

- 1 parrilla en el horno
- Puerta panorámica
- Jaladera de una sola pieza
- Iluminación en el horno
- Sistema de limpieza con tecnología EverClean
- Gas LP convertible a Gas Natural
- 127 V - 60 Hz

Xpert  
FlammaCAMPANA  
SUGERIDACAMPANA 60 CM  
WH6010S

## ESTUFA XPERT FLAMMA 20"

WW5932S

## DIMENSIONES

Alto<sup>1</sup>: 96.0 cm Ancho: 50.0 cm Fondo<sup>2</sup>: 67.0 cm

COLOR DISPONIBLE ● Acero Inoxidable

CAMPANA  
SUGERIDACAMPANA 60 CM  
WH6010S

- Capelo de cristal templado
- Cubierta de Acero Inoxidable
- 2 parrillas de hierro fundido
- 4 quemadores de aluminio con tapa mate:  
(2) Xpert Flamma Súper: 5,900 BTU  
(2) Estándar: 7,100 BTU
- Encendido de quemadores electrónico de botón
- Perillas Push & Turn plateadas cromadas
- Horno de 2.7 p<sup>3</sup>
- Termogrados
- Encendido del horno de cerillo

- 1 parrilla en el horno
- Puerta panorámica
- Jaladera de una sola pieza
- Iluminación en el horno
- Sistema de limpieza con tecnología EverClean
- Gas LP convertible a Gas Natural
- 127 V - 60 Hz

Xpert  
Flamma

## ESTUFA 20"

WW5000S

## DIMENSIONES

Alto<sup>1</sup>: 105.0 cm Ancho: 50.0 cm Fondo<sup>2</sup>: 62.4 cm

COLOR DISPONIBLE ● Acero Inoxidable

- Respaldo de Acero Inoxidable
- Cubierta de Acero Inoxidable
- 2 parrillas de alambón acabado brillante
- 4 quemadores de aluminio:  
(4) Estándar: 7,100 BTU
- Encendido de quemadores electrónico de botón
- Perillas Push & Turn plateadas cromadas
- Horno de 2.7 p<sup>3</sup>
- Termogrados
- Encendido del horno de cerillo

- 1 parrilla en el horno
- Puerta panorámica
- Jaladera de una sola pieza
- Iluminación en el horno
- Sistema de limpieza con tecnología EverClean
- Gas LP convertible a Gas Natural
- 127 V - 60 Hz

CAMPANA  
SUGERIDACAMPANA 60 CM  
WH6010S<sup>1</sup> Medida no incluye parrillas ni capelo o respaldo <sup>2</sup> Medida no incluye jaladera<sup>1</sup> Medida no incluye parrillas ni capelo o respaldo <sup>2</sup> Medida no incluye jaladera

# BUILT-IN

CAMPANAS, HORNOS Y PARRILLAS

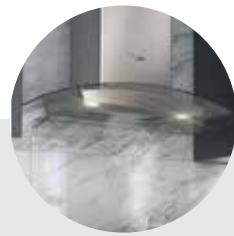

## CRISTAL TEMPLADO CON ILUMINACIÓN LED

2 luces halógenas de 20 Watts cada una, brindan una iluminación ideal y mejor visibilidad en tus alimentos.

## FILTRO DE CARBÓN ACTIVADO

Ayuda a eliminar los olores, gases y vapores en el aire.

## FILTRO METÁLICO

Atrapa la grasa que se evapora y es completamente lavable.

## CAPACIDAD DE EXTRACCIÓN

3 velocidades disponibles.

## OPERACIÓN DE BAJO RUIDO

En su máxima velocidad produce tan solo 60 dB.



MOD. WOS92EC0AS



## SISTEMA DE COCINADO TRUE CONVECTION

Permite obtener resultados excepcionales y un **horneado más rápido** en todas sus parrillas.

## SISTEMA ACCUBAKE

Rodea los alimentos con temperaturas uniformes y utiliza sensores integrados para monitorear la temperatura del horno y asegurar un calentamiento óptimo.

## ASADOR SUPERIOR CON RESISTENCIA ELÉCTRICA

Hornear, gratinar y dorar, todo en el mismo lugar.

## PUERTAS ACABADO ESPEJO TRIPLE GLASS DOOR

Exclusivo triple cristal en el horno que impide que se **sobrecaliente su exterior** y **concentra el calor en la parte interna**, para que sus platillos se cocinen más rápido.



## ÚNICAS PARRILLAS CON NANOTECNOLOGÍA iXelium™

Recubrimiento que actúa como barrera para conservar la calidad y brillo del metal maximizando la resistencia contra abrasiones, rayones y cambio de color.

## PARRILLAS CON ADAPTADOR WOK

Versatilidad y estabilidad para utilizar recipientes con fondo convexo. Ideal para cocinar arroz, verduras, carne, pollo y comida oriental.

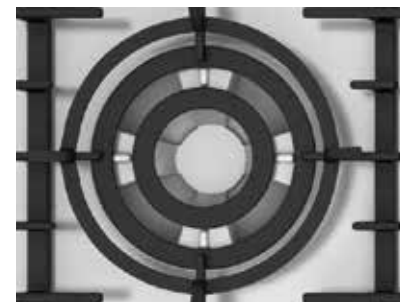

## QUEMADOR DOUBLE FLAMMA

**2 quemadores en 1**, permite encender solo el centro o el quemador completo para adaptarse a las necesidades de cocinado.



## CUBIERTA DE CRISTAL TEMPLADO GASS ON GLASS

Elegante parrilla con superficie fácil de limpiar de cristal templado en color negro o acabado espejo.

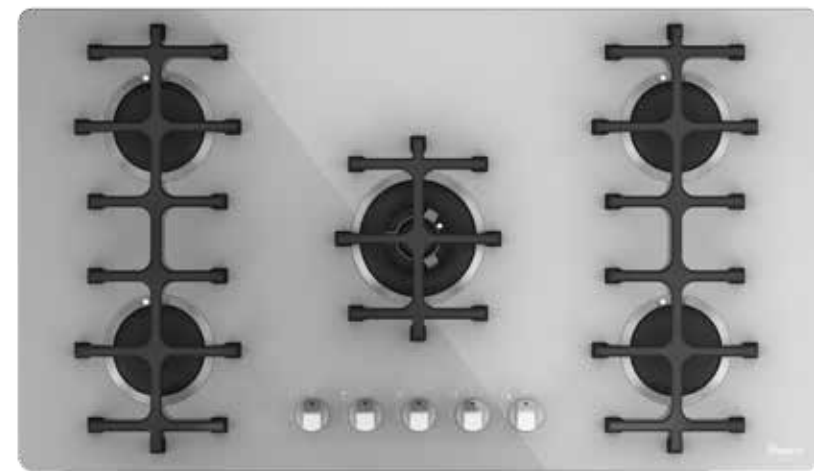

MOD. WP3790E



MOD. WHW7601S



MOD. AKT780IXL



## PARRILLA DE INDUCCIÓN 30"

ACM707NE

## DIMENSIONES

Alto: 5.2 cm Ancho: 77.0 cm Fondo: 51.0 cm

COLOR DISPONIBLE ● Negro

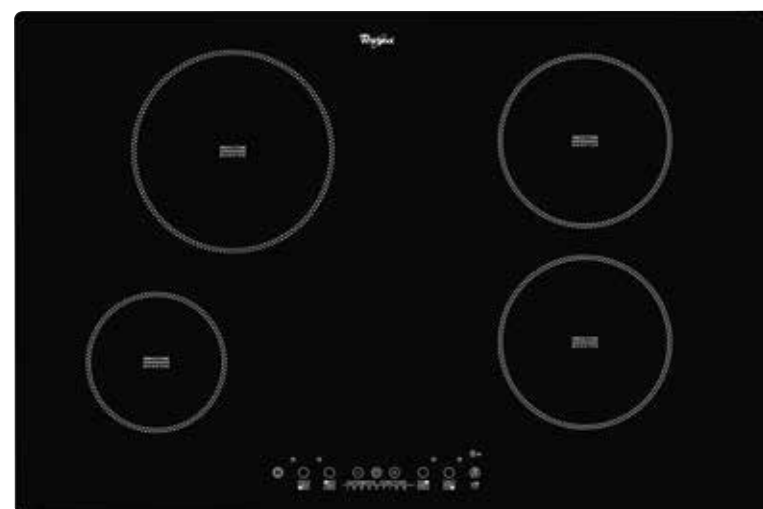
CAMPANA  
SUGERIDAHORNO  
SUGERIDOCAMPANA 90 CM CON LED  
WVW75UC6DSHORNO 30"  
WOS92EC0AS

- Superficie de vidrio cerámico
- Controles al tacto sobre la cubierta
- 4 zonas de inducción:
  - (1) Extra grande: 8" (2,200 W)
  - (2) Grande: 7" (1,800 W)
  - (1) Estándar: 6" (1,200 W)
- Indicador de encendido
- Indicador de superficie caliente
- Función Booster
- 220 V – 60 Hz



ÚNICA  
Parrilla de Inducción  
de Whirlpool

## PARRILLA 36"

G9CE3675XS

## DIMENSIONES

Alto: 9.5 cm Ancho: 92.2 cm Fondo: 55.2 cm

COLOR DISPONIBLE ● Negro con vistas de Acero Inoxidable



- Superficie de vidrio cerámico
- 5 zonas de cocción:
  - (1) Triple: 12" - 9" - 6" (3,000 / 1,950 / 1,050 W)
  - (1) Dual: 10" - 6" (2,500 / 1,200 W)
  - (3) Estándar: 6" (1,200 W)
- Controles al tacto sobre la cubierta
- Indicador de encendido
- Indicador de superficie caliente
- 220 V – 60 Hz

CAMPANA  
Y HORNO  
SUGERIDOSCAMPANA 90 CM  
CON LED  
WVW75UC6DSHORNO 30"  
WOS92EC0AS

## PARRILLA 30"

W5CE3024XB

## DIMENSIONES

Alto: 9.5 cm Ancho: 78.3 cm Fondo: 55.2 cm

COLOR DISPONIBLE ● Negro

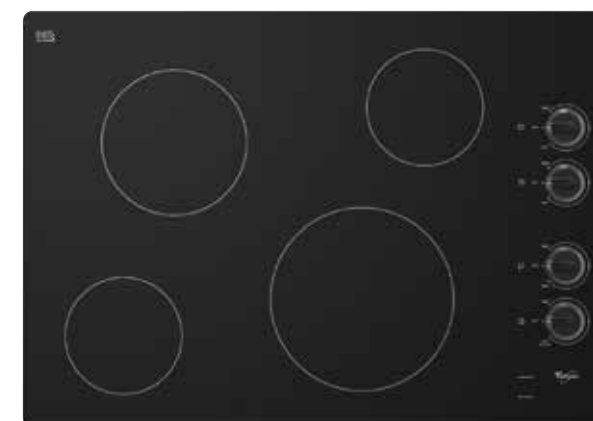

- Superficie de vidrio cerámico
- 4 zonas de cocción:
  - (1) Extra grande: 10" (2,500 W)
  - (1) Grande: 7" (1,800 W)
  - (2) Estándar: 6" (1,200 W)
- 4 perillas laterales
- Indicador de encendido
- Indicador de superficie caliente
- 220 V – 60 Hz

CAMPANA  
Y HORNO  
SUGERIDOSCAMPANA 90 CM  
CON LED  
WVW75UC6DSHORNO 30"  
WOS92EC0AS



## PARRILLA GAS ON GLASS 36"

WP3790E

### DIMENSIONES

Alto: 7.3 cm Ancho: 84.0 cm Fondo: 46.0 cm

COLOR DISPONIBLE ● Acabado espejo

CAMPANA  
SUGERIDA

HORNO  
SUGERIDO



CAMPANA 90 CM CON LED  
WVW75UC6DS



HORNO 30"  
WOS92EC0AS

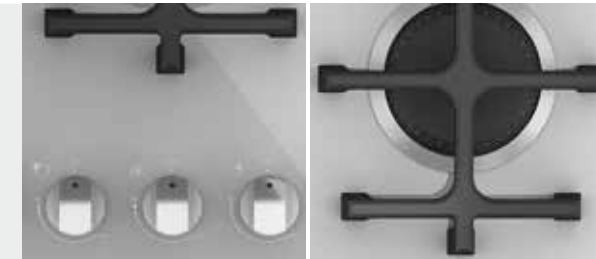

- Cubierta espejo de cristal templado
- 3 parrillas de hierro fundido
- 5 quemadores de aluminio planos con tapa de hierro fundido:
  - (1) Double Flamma: 10,900 BTU
  - (4) Rapid: 8,000 BTU
- Perillas ergonómicas Push & Turn con acabado metálico
- Encendido electrónico automático
- Gas LP convertible a Gas Natural
- 220 V - 60 Hz

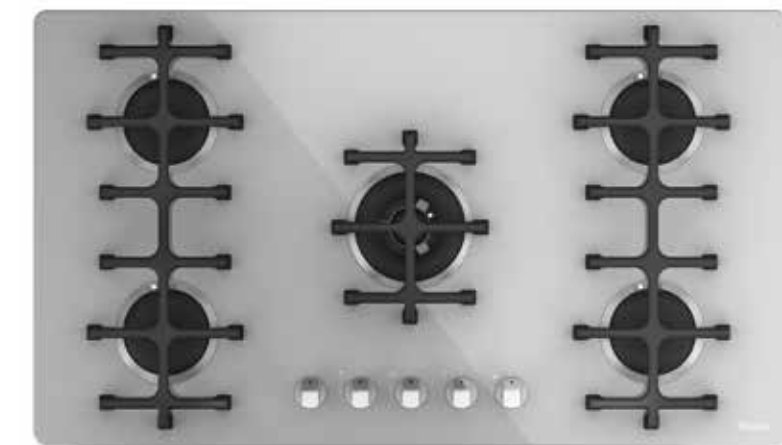



# PARRILLA 36" AKT935NB

**DIMENSIONES**  
 Alto: 3.8 cm Ancho: 86.0 cm Fondo: 51.0 cm  
**COLOR DISPONIBLE** ● Negro



**CAMPANA Y HORNO SUGERIDOS**



- Cubierta negra de cristal templado
- 5 parrillas de hierro fundido
- Adaptador para WOK
- 5 quemadores:
  - (1) Tetra: 10,400 BTU
  - (1) Extra Grande: 9,500 BTU
  - (2) Estándar: 4,700 BTU
  - (1) Simmer: 3,000 BTU
- Perillas frontales con tapa de Acero Inoxidable
- Encendido electrónico
- Válvula de seguridad de corte de gas en cada quemador
- Gas Natural convertible a Gas LP
- 127 V – 60 Hz

# PARRILLA IXELIUM 30" AKT780IXL

**DIMENSIONES**  
 Alto: 3.8 cm Ancho: 73.0 cm Fondo: 51.0 cm  
**COLOR DISPONIBLE** ● Acero Inoxidable



- Cubierta de Acero Inoxidable con nanotecnología iXelium
- 3 parrillas de hierro fundido
- Adaptador para WOK
- 5 quemadores:
  - (1) Tetra: 10,400 BTU
  - (1) Extra Grande: 9,500 BTU
  - (2) Estándar: 4,700 BTU
  - (1) Simmer: 3,000 BTU
- Perillas frontales con tapa de Acero Inoxidable
- Encendido electrónico
- Válvula de seguridad de corte de gas en cada quemador
- Gas Natural convertible a Gas LP
- 127 V – 60 Hz

**EXCLUSIVA**  
 nanotecnología que conserva el brillo y es fácil de limpiar



**CAMPANA Y HORNO SUGERIDOS**



# PARRILLA IXELIUM 36" AKT925IXL

**DIMENSIONES**  
 Alto: 3.8 cm Ancho: 86.0 cm Fondo: 51.0 cm  
**COLOR DISPONIBLE** ● Acero Inoxidable



**CAMPANA Y HORNO SUGERIDOS**



- Cubierta de Acero Inoxidable con nanotecnología iXelium
- 3 parrillas de hierro fundido
- Adaptador para WOK
- 5 quemadores:
  - (1) Tetra: 10,400 BTU
  - (1) Extra Grande: 9,500 BTU
  - (2) Estándar: 4,700 BTU
  - (1) Simmer: 3,000 BTU
- Perillas frontales con tapa de Acero Inoxidable
- Encendido electrónico
- Válvula de seguridad de corte de gas en cada quemador
- Gas Natural convertible a Gas LP
- 127 V – 60 Hz

**EXCLUSIVA**  
 nanotecnología que conserva el brillo y es fácil de limpiar



# PARRILLA 36" WP3550S

**DIMENSIONES**  
 Alto: 7.0 cm Ancho: 86.0 cm Fondo: 51.0 cm  
**COLOR DISPONIBLE** ● Acero Inoxidable



- Cubierta de Acero Inoxidable
- 3 parrillas de hierro fundido
- Adaptador para WOK
- 5 quemadores:
  - (1) Triple: 10,400 BTU
  - (1) Súper: 7,000 BTU
  - (2) Estándar: 4,700 BTU
  - (1) Simmer: 2,500 BTU
- Perillas frontales con tapa de Acero Inoxidable
- Encendido electrónico
- Gas LP convertible a Gas Natural
- 127 V – 60 Hz

**CAMPANA Y HORNO SUGERIDOS**



## PARRILLA 30"

### WP3050S

#### DIMENSIONES

Alto: 4.0 cm Ancho: 73.0 cm Fondo: 51.0 cm

COLOR DISPONIBLE ● Acero Inoxidable

#### CAMPANA Y HORNO SUGERIDOS



CAMPANA 100 CM  
WH19900S



HORNO 24"  
WOA105F

- Cubierta de Acero Inoxidable
- 3 parrillas de hierro fundido
- 5 quemadores:
  - (1) Doble: 10,400 BTU
  - (1) Súper: 9,000 BTU
  - (2) Estándar: 5,200 BTU
  - (1) Simmer: 3,000 BTU
- Perillas frontales con tapa de Acero Inoxidable
- Encendido electrónico
- Gas Natural convertible a Gas LP
- 127 V – 60 Hz



## PARRILLA 24"

### AKT699IX

#### DIMENSIONES

Alto: 3.8 cm Ancho: 59.0 cm Fondo: 51.0 cm

COLOR DISPONIBLE ● Acero Inoxidable



- Cubierta de Acero Inoxidable
- 2 parrillas de hierro fundido
- Adaptador para WOK
- 4 quemadores:
  - (1) Tetra: 10,400 BTU
  - (1) Estándar: 4,700 BTU
  - (1) Simmer: 3,000 BTU
- Perillas frontales con tapa de Acero Inoxidable
- Encendido electrónico
- Válvula de seguridad de corte de gas en cada quemador
- Gas Natural convertible a Gas LP
- 127 V – 60 Hz

#### HORNO SUGERIDO



HORNO 24"  
WOA105F

## PARRILLA 30"

### WP3040S

#### DIMENSIONES

Alto: 3.8 cm Ancho: 73.0 cm Fondo: 51.0 cm

COLOR DISPONIBLE ● Acero Inoxidable

#### CAMPANA Y HORNO SUGERIDOS



CAMPANA 100 CM  
WH19900S



HORNO 24"  
WOA105F

- Cubierta de Acero Inoxidable
- 3 parrillas de hierro fundido
- 5 quemadores:
  - (1) Triple: 10,615 BTU
  - (1) Súper: 10,236 BTU
  - (2) Estándar: 5,971 BTU
  - (1) Simmer: 3,412 BTU
- Perillas frontales con tapa de Acero Inoxidable
- Encendido electrónico
- Gas LP convertible a Gas Natural
- 127 V – 60 Hz



## PARRILLA 24"

### WP2450S

#### DIMENSIONES

Alto: 7.0 cm Ancho: 86.0 cm Fondo: 51.0 cm

COLOR DISPONIBLE ● Acero Inoxidable



- Cubierta de Acero Inoxidable
- 2 parrillas de hierro fundido
- 4 quemadores:
  - (1) Doble: 10,400 BTU
  - (2) Estándar: 5,200 BTU
  - (1) Simmer: 3,000 BTU
- 4 perillas frontales con tapa de Acero Inoxidable
- Encendido electrónico
- Gas Natural convertible a Gas LP
- 127 V – 60 Hz

#### HORNO SUGERIDO



HORNO 24"  
WOA110S



## HORNO 30"

### WOS92EC0AS

#### DIMENSIONES

Altura máxima: 72.8 cm Altura empotrada: 67.9 cm  
Ancho: 76.2 cm Fondo: 59.1 cm

COLOR DISPONIBLE ● Acero Inoxidable

CAMPANA  
SUGERIDA

PARRILLA  
SUGERIDA



CAMPANA 90 CM CON LED  
WVW75UC6DS



PARRILLA 30"  
ACM707NE



- Capacidad interior del horno 5.0 p<sup>3</sup>
- Controles electrónicos sensibles al tacto
- 3 parrillas ajustables
- Sistema AccuBake
- Sistema de cocinado True Convection
- Sistema FIT
- Precalentamiento rápido
- Opción SteamClean
- Sistema de limpieza Precise Clean
- Elemento Hidden Bake
- Conversión por convección
- Ventana de horno extra grande
- Reloj y temporizador
- Iluminación interior
- 220 V

## HORNO 24"

### AKZM656IX

#### DIMENSIONES

Altura máxima: 59.5 cm Altura empotrada: 57.2 cm  
Ancho: 59.5 cm Fondo: 53.8 cm

COLOR DISPONIBLE ● Acero Inoxidable



- Encendido electrónico
- Pantalla LCD con idiomas predeterminados
- Bloqueo de panel de control
- 2 parrillas y charola para hornear
- Sistema de cocinado True Convection
- Opción Delay Bake
- Función Cook 3
- Ready 2 Cook
- Funciones especiales:  
Descongelar, Mantener Caliente,  
Fermentar Masas, Precocinados,  
Maxicocción, Alimentos Congelados
- Indicador de calor residual dentro del horno  
con Triple Glass Door
- Puerta acabado espejo  
con Triple Glass Door
- Reloj y temporizador
- Iluminación halógena interior
- 220 V

CAMPANA  
Y PARRILLA  
SUGERIDAS



CAMPANA 90 CM  
CON LED  
WVW75UC6DS



PARRILLA 30"  
W5CE3024XB

## HORNO 24"

### WOE110S

#### DIMENSIONES

Altura máxima: 58.9 cm Altura empotrada: 56.7 cm  
Ancho: 59.4 cm Fondo: 54.3 cm

COLOR DISPONIBLE ● Acero Inoxidable



- Encendido electrónico
- Perillas con tapa de Acero Inoxidable
- 1 parrilla y 1 charola
- Asador superior con resistencia eléctrica
- Termostato
- Puerta acabado espejo  
con Triple Glass Door
- Iluminación interior
- Temporizador
- 220 V

CAMPANA  
Y PARRILLA  
SUGERIDAS



CAMPANA 76 CM  
WHW7601S



PARRILLA  
IXELIUM 30"  
AKT780IXL

## HORNO 24" WOA205S

### DIMENSIONES

Altura máxima: 59.4 cm Altura empotrada: 56.7 cm  
Ancho: 59.4 cm Fondo: 54.3 cm

COLOR DISPONIBLE ● Acero Inoxidable

CAMPANA  
SUGERIDA

PARRILLA  
SUGERIDA



CAMPANA 90 CM  
CON LED  
WVW75UC6DS



PARRILLA  
GAS ON GLASS 36"  
WP3790E



- Encendido electrónico
- Panel de control Touch
- Indicador de encendido
- Perillas con tapa de Acero Inoxidable
- 1 parrilla y 1 charola
- Rosticero
- Termostato
- Puerta acabado espejo con Triple Glass Door
- Iluminación interior
- Temporizador
- Incluye aditamento para retirar las parrillas
- Asador superior con resistencia eléctrica
- Válvula de seguridad de corte de gas
- Gas LP convertible a Gas Natural
- 127 V – 60 Hz



## HORNO 24" WOA110S

### DIMENSIONES

Altura máxima: 59.4 cm Altura empotrada: 56.7 cm  
Ancho: 59.4 cm Fondo: 54.3 cm

COLOR DISPONIBLE ● Acero Inoxidable



- Encendido electrónico
- Perillas y controles de Acero Inoxidable
- 1 parrilla y 1 charola
- Termostato
- Puerta acabado espejo con Triple Glass Door
- Iluminación interior
- Temporizador
- Asador superior con resistencia eléctrica
- Válvula de seguridad de corte de gas
- Gas LP convertible a Gas Natural
- 127 V – 60 Hz

CAMPANA  
Y PARRILLA  
SUGERIDAS



CAMPANA 100 CM  
WHI9901S



PARRILLA 24"  
WP2450S

## HORNO 24" WOA105F

### DIMENSIONES

Altura máxima: 59.4 cm Altura empotrada: 56.7 cm  
Ancho: 59.4 cm Fondo: 54.3 cm

COLOR DISPONIBLE ● Acabado espejo



- Encendido electrónico
- Perillas con tapa de Acero Inoxidable
- 1 parrilla y 1 charola
- Termostato
- Puerta acabado espejo con Triple Glass Door
- Iluminación interior
- Incluye aditamento para retirar las parrillas
- Asador superior con resistencia eléctrica
- Válvula de seguridad de corte de gas
- Gas LP convertible a Gas Natural
- 127 V – 60 Hz

CAMPANA  
Y PARRILLA  
SUGERIDAS



CAMPANA 100 CM  
WHI9900S



PARRILLA 36"  
WP3550S





## CAMPANA DE PARED 76 CM

WHW7601S

### DIMENSIONES

Alto: 76.0 cm Ancho: 58.7 cm Fondo: 45.0 cm

COLOR DISPONIBLE ● Acero Inoxidable



- Campana Decorativa
- Capacidad de extracción de 460 m<sup>3</sup>/hr
- Purificadora convertible a extractora
- 3 velocidades
- Controles Push Button
- 2 lámparas halógenas de 20 W
- Filtro metálico atrapa grasa lavable
- Filtro de carbón activado para absorber olores
- Cielo de cristal templado curvo



**CAMPANA CREADA**  
del mismo ancho que  
una estufa o parrilla de 30"

126

## CAMPANA DE PARED 90 CM CON LED

WVW75UC6DS

### DIMENSIONES

Alto: 73.3 cm Ancho: 91.4 cm Fondo: 50.8 cm

COLOR DISPONIBLE ● Acero Inoxidable



- Campana Decorativa
- Capacidad de extracción de 680 m<sup>3</sup>/hr
- Purificadora convertible a extractora
- Tecnología de ventilación perimétrica
- Tecnología de reducción de ruido
- 3 velocidades
- Controles Push Button
- 2 lámparas LED
- Filtros metálicos atrapa grasa lavables
- Filtro de carbón activado para absorber olores
- Cielo de cristal templado iluminado con LED



**ÚNICA CON LUZ LED**  
en el borde del vidrio

## CAMPANA TIPO ISLA 100 CM WHI9901S

### DIMENSIONES

Altura máxima: 114.5 cm Altura mínima: 73.7 cm  
Ancho: 99.8 cm Fondo: 69.8 cm

COLOR DISPONIBLE ● Acero Inoxidable

- Campana Decorativa
- Capacidad de extracción de 460 m<sup>3</sup>/hr
- Purificadora convertible extractora
- 3 velocidades
- Controles Push Button
- 2 lámparas halógenas de 20 W
- Filtros metálicos atrapa grasa lavables
- Filtro de carbón activado para absorber olores
- Cielo de cristal templado curvo



## CAMPANA DE PARED 90 CM WHW9901S

### DIMENSIONES

Altura máxima: 113.0 cm Altura mínima: 68.1 cm  
Ancho: 90.0 cm Fondo: 45.0 cm

COLOR DISPONIBLE ● Acero Inoxidable

- Campana Decorativa
- Capacidad de extracción de 460 m<sup>3</sup>/hr
- Purificadora convertible a extractora
- 3 velocidades
- Controles Push Button
- 2 lámparas halógenas de 20 W
- Filtros metálicos atrapa grasa lavables
- Filtro de carbón activado para absorber olores
- Cielo de cristal templado curvo



## CAMPANA TIPO ISLA 100 CM WHI9900S

### DIMENSIONES

Altura máxima: 101.0 cm Altura mínima: 74.3 cm  
Ancho: 99.8 cm Fondo: 69.8 cm

COLOR DISPONIBLE ● Acero Inoxidable

- Campana Decorativa
- Capacidad de extracción de 460 m<sup>3</sup>/hr
- Purificadora convertible extractora
- 3 velocidades
- Controles Push Button
- 2 lámparas halógenas de 20 W
- Filtros metálicos atrapa grasa lavables
- Filtro de carbón activado para absorber olores
- Cielo de cristal templado recto



## CAMPANA DE PARED 90 CM WHW9900S

### DIMENSIONES

Altura máxima: 113.0 cm Altura mínima: 69.0 cm  
Ancho: 89.8 cm Fondo: 45.0 cm

COLOR DISPONIBLE ● Acero Inoxidable

- Campana Decorativa
- Capacidad de extracción de 460 m<sup>3</sup>/hr
- Purificadora convertible a extractora
- 3 velocidades
- Controles Push Button
- 2 lámparas halógenas de 20 W
- Filtros metálicos atrapa grasa lavables
- Filtro de carbón activado para absorber olores
- Cielo de cristal templado recto



## CAMPANA DE PARED 90 CM WHW9500S

### DIMENSIONES

Altura máxima: 86.0 cm Altura mínima: 65.0 cm  
Ancho: 90.0 cm Fondo: 45.0 cm

**COLOR DISPONIBLE** ● Acero Inoxidable

- Campana Decorativa
- Capacidad de extracción de 440 m<sup>3</sup>/hr
- Purificadora convertible a extractora
- 3 velocidades
- Controles Push Button
- 2 lámparas halógenas de 20 W
- Filtros metálicos atrapa grasa lavables
- Filtro de carbón activado para absorber olores



## CAMPANA DE PARED 60 CM WHW6500S

### DIMENSIONES

Altura máxima: 86.0 cm Altura mínima: 65.0 cm  
Ancho: 60.0 cm Fondo: 45.0 cm

**COLOR DISPONIBLE** ● Acero Inoxidable

- Campana Decorativa
- Capacidad de extracción de 440 m<sup>3</sup>/hr
- Purificadora convertible a extractora
- 3 velocidades
- Controles Push Button
- 2 lámparas halógenas de 20 W
- Filtros metálicos atrapa grasa lavables
- Filtro de carbón activado para absorber olores



## CAMPANA EMPOTRABLE 80 CM WH8010S/WH8010D/WH8010B

### DIMENSIONES

Alto: 12.5 cm Ancho: 80.0 cm Fondo: 49.5 cm

### COLORES DISPONIBLE S

- Acero Inoxidable con vidrio espejo
- SteelPro con vidrio espejo
- Negro con vidrio espejo negro



- Capacidad de extracción de 323 m<sup>3</sup>/hr
- 3 velocidades
- 1 lámpara halógena de 28 W
- 2 filtros de aluminio atrapa grasa removibles
- 2 filtros de carbón con eliminación de olores
- Control oculto deslizable

## CAMPANA EMPOTRABLE 76 CM WH7610S/WH7610D/WH7610B

### DIMENSIONES

Alto: 12.5 cm Ancho: 76.0 cm Fondo: 49.5 cm

### COLORES DISPONIBLES

- Acero Inoxidable con vidrio espejo
- SteelPro con vidrio espejo
- Negro con vidrio espejo negro



- Capacidad de extracción de 323 m<sup>3</sup>/hr
- 3 velocidades
- 1 lámpara halógena de 28 W
- 2 filtros de aluminio atrapa grasa removibles
- 2 filtros de carbón con eliminación de olores
- Control oculto deslizable

## CAMPANA EMPOTRABLE 60 CM WH6010S

### DIMENSIONES

Alto: 12.5 cm Ancho: 60.0 cm Fondo: 49.5 cm

### COLOR DISPONIBLE

- Acero Inoxidable con vidrio espejo



- Empotrable
- Capacidad de extracción de 170 m<sup>3</sup>/hr
- 3 velocidades
- 1 lámpara halógena de 28 W
- 2 filtros de aluminio atrapa grasa removibles
- 2 filtros de carbón con eliminación de olores
- Control oculto deslizable



MICROONDAS 1.4 P<sup>3</sup> Y HORNO 30"

## WOC54EC0AS

## DIMENSIONES

Alto: 108.0 cm Ancho: 76.2 cm Fondo: 59.1 cm

COLOR DISPONIBLE ● Acero Inoxidable

CAMPANA  
SUGERIDAPARRILLA  
SUGERIDACAMPANA 90 CM  
CON LED  
WVW75UC6DSPARRILLA  
GAS ON GLASS 36"  
WP3790EMICROONDAS 1.4 P<sup>3</sup>

- Potencia 900 W
- 10 niveles de potencia
- Sistema Inverter
- Sensor de temperatura
- Funciones predeterminadas: Tiempo de Cocinado, Bebidas, Descongelar, Palomitas, Papa Asada, Recalentar
- Opción de cocinado al vapor
- Pantalla digital con controles Touch
- Interior de Acero Inoxidable

HORNO 30" / CAPACIDAD 5.0 P<sup>3</sup>

- Sistema AccuBake
- Sistema de limpieza Precise Clean
- Sistema de limpieza SteamClean
- Modo Sabbath
- Funciones predeterminadas: Comienzo preprogramado, Bloqueo de controles, Mantener caliente
- Reloj y temporizador
- 2 parrillas con 6 posiciones
- Ventana de horno extra grande
- Iluminación incandescente interior
- 220 V - 60 Hz

MICROCAMPANA 2.1 P<sup>3</sup>

## WMH73521CS

## DIMENSIONES

Alto: 43.5 cm Ancho: 76.0 cm Fondo: 47.0 cm

COLOR DISPONIBLE ● Acero Inoxidable

MICROONDAS 2.1 P<sup>3</sup>

- Potencia 1,100 W
- 10 niveles de potencia
- Controles sensibles al tacto
- Display Digital
- Función AccuPop™ para palomitas perfectas
- Función Sensor Cooking
- Selecciones preprogramadas: Palomitas, Papa, Recalentar, Suavizar / Derretir
- Opción de cocinado al vapor
- Acabado interior CleanRelease
- Sistema de limpieza SteamClean
- Temporizador / Opción +30 segundos
- Descongelado por tiempo y peso
- Alarma de fin de cocinado y fin de calentado
- Opción de plato giratorio fijo
- Bloqueo de controles
- Iluminación incandescente

## CAMPANA

- Capacidad de extracción 680 m<sup>3</sup>/hr
- Sistema de ventilación de 4 velocidades
- Tecnología Auto Adapt
- Filtros metálicos atrapa grasa lavables
- Filtro de carbón activado para absorber olores
- Recirculante convertible a extractora
- Auto encendido cuando detecta 60°C o más
- Iluminación incandescente
- 120 V - 60 Hz

MICROCAMPANA 1.7 P<sup>3</sup>

## WMH31017FS

## DIMENSIONES

Alto: 41.3 a 44.0 cm Ancho: 76.0 cm Fondo: 42.5 cm

COLOR DISPONIBLE ● Acero Inoxidable

MICROONDAS 1.7 P<sup>3</sup>

- Potencia 1,000 W
- 10 niveles de potencia
- Controles sensibles al tacto
- Selecciones preprogramadas: Pizza, Palomitas, Papa, Recalentar, Suavizar/Derretir
- Display Digital
- Temporizador / Opción +30 segundos
- Descongelado por tiempo y peso
- Alarma de fin de cocinado y fin de calentado
- Bloqueo de controles
- Iluminación incandescente

## CAMPANA

- Capacidad de extracción 510 m<sup>3</sup>/hr
- Sistema de ventilación de 2 velocidades
- 2 filtros metálicos atrapa grasa lavables
- Filtro de carbón activado para absorber olores
- Recirculante convertible a extractora
- Auto encendido cuando detecta 60°C o más
- Iluminación incandescente

MICROONDAS XPERT STEAM 1.4 P<sup>3</sup>

WM3514D

## DIMENSIONES

Alto: 31.1 cm Ancho: 55.3 cm Fondo: 46.0 cm

COLOR DISPONIBLE ● Natural Silver

ACCESORIO  
XPERT STEAM

- Potencia 1,000 W
- 10 niveles de potencia
- 3 recetas Xpert Steam para cocinar al vapor: Legumbres, Pescado, Verduras
- 3 recetas Modo Rápido: Palomitas, Bebidas, Recalentar
- 3 opciones para descongelar: Carne, Pollo, Mariscos
- Opción de silencio
- Display electrónico con LED verde
- Controles electrónicos Touch
- Cocción de un toque y por tiempo
- Panel numérico
- Bloqueo de controles
- Botones rápidos de tiempo
- Reloj
- Iluminación incandescente interior
- Plato giratorio
- 120 V - 60 Hz

ACCESORIO

**Xpert Steam**MICROONDAS XPERT TOAST 1.1 P<sup>3</sup>

WM3511D

## DIMENSIONES

Alto: 30.0 cm Ancho: 53.9 cm Fondo: 43.0 cm

COLOR DISPONIBLE ● Natural Silver



- Potencia 900 W
- 10 niveles de potencia
- 6 recetas Xpert Toast para tostar/asar: Sándwich, Flautas, Nuggets, Vegetales frescos, Quesadillas, Waffles
- 3 recetas Modo Rápido: Palomitas, Bebidas, Recalentar
- 3 opciones para descongelar: Carne, Pollo, Mariscos
- Display electrónico con LED verde
- Controles electrónicos Touch
- Cocción de un toque y por tiempo
- Bloqueo de controles
- Botones rápidos de tiempo: +5 minutos, +1 minuto, +30 segundos

- Opción Favorito
- Reloj
- Inicio programable
- Iluminación incandescente interior
- Plato giratorio
- 120 V - 60 Hz

ACCESORIO

**Xpert Toast**ACCESORIO  
XPERT  
TOASTMICROONDAS XPERT COOK 0.7 P<sup>3</sup>

WM3507D

## DIMENSIONES

Alto: 26.2 cm Ancho: 45.2 cm Fondo: 33.0 cm

COLOR DISPONIBLE ● Natural Silver



- Potencia 700 W
- 10 niveles de potencia
- 4 recetas Xpert Cook para cocinar: Arroz, Pasta, Vegetales frescos, Carne molida
- 3 recetas Modo Rápido: Palomitas, Bebidas, Recalentar
- 3 opciones para descongelar: Carne, Pollo, Mariscos
- Display electrónico con LED verde
- Controles electrónicos Touch
- Cocción de un toque y por tiempo
- Bloqueo de controles
- Botones rápidos de tiempo: +5 minutos, +1 minuto, +30 segundos

- Reloj
- Iluminación incandescente interior
- Plato giratorio
- 120 V - 60 Hz

ACCESORIO

**Xpert Cook**ACCESORIO  
XPERT  
COOK

MICROONDAS 1.6 P<sup>3</sup>

## WMC30516AS

## DIMENSIONES

Alto: 33.0 cm Ancho: 55.2 cm Fondo: 43.8 cm

COLOR DISPONIBLE ● Acero Inoxidable

- Potencia 1,200 W
- 10 niveles de potencia
- Opciones predeterminadas: Palomitas, Recalentar, Pizza, Suavizar/ Derretir, Bebidas, Sopa, Vegetales Frescos, Vegetales Congelados, Papa Asada, Favorito
- Función Sensor Cooking
- Descongelar por tiempo y peso
- Cocción por convección
- Display electrónico digital azul
- Controles electrónicos Touch
- Cocción de un toque y por tiempo
- Panel numérico
- Bloqueo de controles
- Botones rápidos de tiempo: +30 segundos
- Reloj y temporizador
- Iluminación incandescente interior
- Plato giratorio
- 120 V - 60 Hz



## ACCESORIO

- Trim para empotrar 30" (no incluido)

## TRIM PARA EMPOTRAR 30"

## MK2160AS

## DIMENSIONES

Alto: 48.6 cm Ancho: 75.6 cm Fondo: 3.0 cm

COLOR DISPONIBLE ● Acero Inoxidable

MICROONDAS 1.4 P<sup>3</sup>

## WM2514D

## DIMENSIONES

Alto: 31.1 cm Ancho: 55.3 cm Fondo: 46.0 cm

COLOR DISPONIBLE ● Natural Silver



- Potencia 1,000 W
- Función Grill
- 10 niveles de potencia
- Opciones predeterminadas: Recalentar, Vegetales Congelados, Palomitas, Bebidas, Favorito
- 4 opciones para gratinar/tostar: Molletes, Nuggets, Waffles, Pizza
- Descongelar por tiempo y peso
- Display electrónico con LED azul
- Controles electrónicos Touch

- Cocción de un toque y por tiempo
- Panel numérico
- Bloqueo de controles
- Botones rápidos de tiempo: +1 minuto, +30 segundos
- Reloj
- Iluminación incandescente interior
- Plato giratorio
- 127 V - 60 Hz

## ACCESORIO

- Repisa Grill

MICROONDAS 1.0 P<sup>3</sup>

## WM2510D/WM2510B

## DIMENSIONES

Alto: 30.0 cm Ancho: 53.9 cm Fondo: 39.8 cm

COLOR DISPONIBLE ● Natural Silver ● Negro



- Potencia 1,000 W
- Función Grill
- 10 niveles de potencia
- Opciones predeterminadas: Recalentar, Vegetales Congelados, Palomitas, Bebidas, Favorito
- 4 opciones para gratinar/tostar: Molletes, Nuggets, Waffles, Pizza
- Descongelar por tiempo y peso
- Display electrónico con LED azul
- Controles electrónicos Touch

- Cocción de un toque y por tiempo
- Panel numérico
- Bloqueo de controles
- Botones rápidos de tiempo: +1 minuto, +30 segundos
- Reloj
- Iluminación incandescente interior
- Plato giratorio
- 120 V - 60 Hz

## ACCESORIO

- Repisa Grill





MICROONDAS 1.4 P<sup>3</sup>

## WM1514D

## DIMENSIONES

Alto: 31.1 cm Ancho: 46.9 cm Fondo: 55.3 cm

COLOR DISPONIBLE ● Natural Silver con acabado espejo

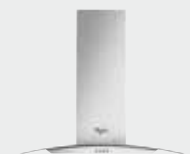
CAMPANA  
SUGERIDAPARRILLA  
SUGERIDAHORNO  
SUGERIDOCAMPANA 76 CM  
WHW7601SPARRILLA IXELIUM 30"  
AKT7801XLHORNO 30"  
WOS92EC0AS

- Potencia 1,000 W
- 3 niveles de potencia
- 9 opciones para cocinar Food Expert: Carne Molida, Pasta, Arroz, Pescado, Vegetales, Fajitas de pollo, Palomitas, Papa Cocida, Bebidas
- 3 opciones para descongelar: Carne, Pollo, Comida Preparada
- Opción Favorito
- Display electrónico con LED verde
- Controles electrónicos Touch
- Cocción de un toque y por tiempo
- Bloqueo de controles
- Botones rápidos de tiempo: +5 minutos, +1 minuto, +30 segundos
- Inicio programable
- Reloj
- Iluminación incandescente interior
- Plato giratorio
- 120 V - 60 Hz

Acabado  
ESPEJOMICROONDAS 1.1 P<sup>3</sup>

## WM1211D

## DIMENSIONES

Alto: 30.0 cm Ancho: 53.9 cm Fondo: 41.0 cm

COLOR DISPONIBLE ● Natural Silver con acabado espejo



- Potencia 900 W
- 3 niveles de potencia
- 9 opciones para cocinar Food Expert: Carne Molida, Pasta, Arroz, Pescado, Vegetales frescos, Fajitas de pollo, Palomitas, Papa Cocida, Bebidas
- 3 opciones para descongelar: Carne, Pollo, Comida Preparada
- Opción Favorito
- Display electrónico con LED verde
- Controles electrónicos Touch

- Cocción de un toque y por tiempo
- Bloqueo de controles
- Botones rápidos de tiempo: +5 minutos, +1 minuto, +30 segundos
- Inicio programable
- Reloj
- Iluminación incandescente interior
- Plato giratorio
- 120 V - 60 Hz

Acabado  
ESPEJOMICROONDAS 1.1 P<sup>3</sup>

## WM1311S

## DIMENSIONES

Alto: 30.6 cm Ancho: 51.2 cm Fondo: 40.0 cm

COLOR DISPONIBLE ● Natural Silver con Frente Acero Inoxidable acabado espejo



- Potencia 1,500 W
- 10 niveles de potencia
- 5 opciones para cocinar Food Expert: Palomitas, Papa Cocida, Tortillas, Vegetales Congelados, Bebidas
- Opciones predeterminadas: Recalentar, Favorito
- Descongelar por tiempo y peso
- Display electrónico con LED verde
- Controles electrónicos Touch

- Cocción de un toque y por tiempo
- Panel numérico
- Bloqueo de controles
- Botones rápidos de tiempo: +30 segundos
- Reloj y temporizador
- Iluminación incandescente interior
- Plato giratorio
- 120 V - 60 Hz

Acabado  
ESPEJO

MICROONDAS 0.7 P<sup>3</sup>

## WM1207D

## DIMENSIONES

Alto: 26.2 cm Ancho: 45.2 cm Fondo: 35.6 cm

COLOR DISPONIBLE ● Natural Silver con acabado espejo

- Potencia 700 W
- 10 niveles de potencia
- 6 opciones para cocinar Food Expert: Arroz, Vegetales frescos, Pasta, Pescado, Palomitas, Bebidas
- Opciones predeterminadas: Recalentar, Modo de ahorro de energía
- Descongelar por peso y tiempo
- Display electrónico con LED verde
- Controles electrónicos Touch
- Cocción de un toque y por tiempo
- Bloqueo de controles
- Botones rápidos de tiempo: +30 segundos
- Inicio programable
- Reloj
- Iluminación incandescente interior
- Plato giratorio
- 127 V - 60 Hz

Acabado  
ESPEJOMICROONDAS 0.7 P<sup>3</sup>

## WM1507Q

## DIMENSIONES

Alto: 26.2 cm Ancho: 45.2 cm Fondo: 35.6 cm

COLOR DISPONIBLE ○ Blanco

- Potencia 700 W
- 10 niveles de potencia
- 6 opciones para cocinar Food Expert: Arroz, Vegetales frescos, Pasta, Pescado, Palomitas, Bebidas
- Opciones predeterminadas: Recalentar, Modo de ahorro de energía
- Descongelar por peso y tiempo
- Display electrónico con LED verde
- Controles electrónicos Touch
- Cocción de un toque y por tiempo
- Bloqueo de controles
- Botones rápidos de tiempo: +30 segundos
- Reloj
- Iluminación incandescente interior
- Plato giratorio
- 127 V - 60 Hz

MICROONDAS 0.7 P<sup>3</sup>

## WM1407D

## DIMENSIONES

Alto: 26.2 cm Ancho: 45.2 cm Fondo: 31.5 cm

COLOR DISPONIBLE ● Natural Silver

CAMPANA  
SUGERIDAPARRILLA  
SUGERIDAHORNO  
SUGERIDOCAMPANA 90 CM  
WHW9500SPARRILLA 30"  
WP3040SHORNO 24"  
WOA205S

- Potencia 700 W
- 10 niveles de potencia
- Funciones predeterminadas: Palomitas, Papa Asada, Pizza, Bebidas, Congelados, Recalentado, Vegetales frescos
- Opciones predeterminadas: Recalentar, Modo de ahorro de energía
- Descongelar por peso
- Display electrónico con LED verde
- Controles electrónicos Touch
- Cocción de un toque y por tiempo
- Bloqueo de controles
- Botones rápidos de tiempo: +1 minuto
- Reloj y temporizador
- Iluminación incandescente interior
- Plato giratorio
- 120 V - 60 Hz





## LAVAVAJILLAS 16 SERVICIOS WDT920SADM

### DIMENSIONES

Alto: 87.6 cm Ancho: 60.6 cm Fondo: 62.2 cm

COLOR DISPONIBLE ● Acero Inoxidable

- Certificación Energy Star®
- Sensor de suciedad AccuSense
- Aspersores Total Coverage
- Panel de Control 100% Integrado
- 5 ciclos automáticos:  
Express 1 hora, Pesado, Normal,  
Sensor Wash, Remojo
- Opciones:  
Target Clean, Secado con Calor,  
Lavado a Alta Temperatura, Sani Rinse,  
Bloqueo de controles
- Rejilla superior ajustable EZ-2-Lift
- Rejillas de nylon
- Controles electrónicos
- Tina alta de Acero Inoxidable
- Operación Ultra-Silenciosa  
Quiet Partner III (46 dB)
- Inicio programable hasta por 24 horas
- Canastilla para cubiertos extra grande Anyware Plus
- Iluminación indicadora de fin de ciclo
- Nivel automático de agua





## LAVAVAJILLAS 15 SERVICIOS

## WDF760SADM

## DIMENSIONES

Alto: 87.6 cm Ancho: 60.6 cm Fondo: 62.2 cm

COLOR DISPONIBLE ● Acero Inoxidable

- Certificación Energy Star®
- Sensor de suciedad AccuSense
- Aspersores Total Coverage
- 5 ciclos automáticos: Express 1 hora, Pesado, Normal, Sensor Wash, Remojo
- Opciones: Target Clean, Secado con Calor, Lavado a Alta Temperatura, Sani Rinse, Bloqueo de controles
- Rejilla superior ajustable EZ-2-Lift
- Rejillas de nylon

- Controles electrónicos
- Tina alta de Acero Inoxidable
- Operación Ultra-Silenciosa Quiet Partner II (49 dB)
- Inicio programable hasta 24 horas
- Canastilla para cubiertos extra grande Anyware Plus
- Iluminación indicadora de fin de ciclo
- Nivel automático de agua



## LAVAVAJILLAS 8 SERVICIOS

## WDF518SAFM

## DIMENSIONES

Alto: 88.9 cm Ancho: 45.7 cm Fondo: 55.9 cm

COLOR DISPONIBLE ● Acero Inoxidable

- Certificación Energy Star®
- 5 ciclos automáticos: Pesado, Normal, Lavado Rápido, Ollas y Sartenes, Solo Enjuagar
- Opciones: Secado con Calor, Lavado a Alta Temperatura
- Rejillas de Nylon

- Controles electrónicos
- Tina alta de Acero Inoxidable
- Operación Ultra-Silenciosa QuietPartner I (57 dB)
- Inicio programable hasta por 8 horas
- Nivel automático de agua



## LAVAVAJILLAS 13 SERVICIOS

## WDF320PADS

## DIMENSIONES

Alto: 87.6 cm Ancho: 60.6 cm Fondo: 62.2 cm

COLOR DISPONIBLE ● Acero Inoxidable

- Certificación Energy Star®
- Sensor de suciedad AccuSense
- 3 ciclos automáticos: Express 1 hora, Pesado, Normal
- Opciones: Secado con Calor, Lavado a Alta Temperatura, Bloqueo de controles
- Rejillas de vinil

- Controles electrónicos
- Tina alta de Polipropileno
- Operación Ultra-Silenciosa QuietPartner I (55 dB)
- Inicio programable hasta por 4 horas
- Canastilla para cubiertos
- Nivel automático de agua



## LAVAVAJILLAS AL PISO 12 SERVICIOS

## 7MWDF820SFDM

## DIMENSIONES

Alto: 85.0 cm Ancho: 60.0 cm Fondo: 63.0 cm

COLOR DISPONIBLE ● Acero Inoxidable

- Sensor de suciedad AccuSense
- 7 ciclos automáticos: Pre lavado, Automático (Smart Sensor), Normal, Intenso, Delicado, Rápido, Económico
- Opciones: Acquispray, Media Carga, Retraso de ciclo (12 horas), Bloqueo de controles
- Rejillas de PVC

- Controles electrónicos
- Tina de Acero Inoxidable
- Operación Ultra-Silenciosa (55 dB)
- Inicio programable hasta por 12 horas
- Canastilla para cubiertos
- Nivel automático de agua





# H O G A R



## A M B I E N T E I D E A L E N C A D A E S P A C I O

Ofrecemos alternativas para el tratamiento de aire y agua, brindándote diseño, tecnología y funcionalidad en todo momento. Facilitamos que el ambiente único que deseas se sienta en cada rincón y la comodidad sea lo principal.



# GLOSARIO HOGAR

## AIRE

### • 4D XPERT AIRFLOW

Una ventilación experta genera una temperatura perfecta. Este exclusivo diseño permite la entrada del aire ambiental de 3 direcciones diferentes para lograr una salida con mayor flujo y pureza.

### • AUTODIAGNÓSTICO

Facilita la detección de cualquier error de funcionamiento al mostrarlo en la pantalla LED, para una solución del problema más eficiente y eficaz.

### • AUTO DEFROST

Sistema de deshielo automático que ayuda a conservar el sistema interior del aire acondicionado.

### • CLIMAZONE

La temperatura de la habitación se ajustará automáticamente, una vez que el usuario seleccione si existe mayor o menor humedad en la habitación, creando el balance perfecto entre temperatura y humedad.

### • DESHUMIDIFICADOR

Ayuda a remover el exceso de humedad del ambiente sin cambiar la temperatura de la habitación.

### • FILTRO DE POLIPROPILENO

Filtro básico lavable con material polipropileno.

### • FILTRO COMBO HD

Filtro integrado con 3 placas: Vitamina C, Iones de Plata y Carbón Activado.

### • HIDDEN DISPLAY

Despliega la temperatura de manera estilizada, elegante y discreta, ya que el display está oculto.

### • TECNOLOGÍA INVERTER

Al alcanzar la temperatura ideal, el equipo sigue funcionando a la mínima potencia evitando consumos innecesarios de energía. Ya que es una tecnología que regula el voltaje y la corriente para brindar ahorro de energía.

### • MODO AUTO CLEAN

Limpia el interior del aparato por 3 minutos y después de apagar el aire acondicionado.

### • MODO SILENT

Permite alcanzar un nivel de ruido realmente bajo.

### • MODO SLEEP

Modo en el cual el aparato funciona con el ventilador a baja velocidad que disminuye el ruido y ajusta la temperatura 1°C por hora durante las primeras 2 horas permaneciendo a una temperatura estándar por las siguientes 5 horas de encendido.

### • MODO SMART

Función que ajusta el funcionamiento y la temperatura automáticamente en la base de temperatura ambiente real.

### • MODO SMART CLEAN

Proceso de 30 segundos que limpia el interior del aparato al apagarse.

### • MODO SUPER SILENT

Permite alcanzar un nivel de ruido realmente bajo a 19 dB.

### • OPCIÓN POWER SAVER

Opción que ahorra un 20%\* de energía en la cual el aparato estará funcionando con el ventilador a baja velocidad y la temperatura se ajustará a 25°C.

*\*Comparado con el uso regular del aparato, al presionar el botón Power Saver en funcionamiento de calor.*

### • OPCIÓN TURBO

Se utiliza para iniciar o detener la operación de calentamiento o enfriamiento rápido.

### • PANTALLA LCD

Pantalla de cristal líquido.

### • PERFECT SLEEP

Ajusta automáticamente la temperatura de acuerdo a la edad del usuario y a las diferentes fases del sueño. Se debe seleccionar el perfil presionando el botón cierta cantidad de veces: 1 vez para bebés, 2 para jóvenes, 3 para adultos y 4 para adultos mayores.

### • TECNOLOGÍA AROUND YOU

Función que al activarse, el aparato toma en cuenta la temperatura ambiente registrada por el termistor que se mide desde el control remoto.

### • TECNOLOGÍA SMART START/OFF

Permite programar la hora exacta que se desea activar el encendido/apagado del aparato.

### • TEMPORIZADOR 24 HRS

Presione una vez para establecer la programación del temporizador como se desee al tiempo preferido. Pulse el botón durante tres segundos para activar el ajuste del reloj.

### • SEER

El Ratio de Eficiencia Energética Estacional mide la eficiencia de aire acondicionado, se calcula mediante la potencia de refrigeración para una temporada promedio de enfriamiento, dividida por el consumo total de energía eléctrica utilizada durante el mismo período de tiempo. A mayor SEER significa una mayor eficiencia energética.

### • SELLO FIDE

Certificación otorgada a los productos que inciden directa o indirectamente en el ahorro de energía eléctrica. Garantiza que son equipos o materiales de alta eficiencia energética.

### • XPERT ENERGY SAVER INVERTER

Sistema de alta eficiencia que ofrece un ahorro de hasta 70%\* en consumo energético.

*\*Resultados obtenidos de acuerdo a la prueba de energía NOM-026-ENER-2015 para el modelo WA6267D vs. la prueba de energía NOM-023-ENER-2010 para el modelo WA4225Q.*

## AGUA

### • CERTIFICACIÓN NSF

Organismo estadounidense que avala mediante diversas pruebas la reducción de sabor, olor y color del agua, así como la eliminación de contaminantes nocivos como organismos microbiológicos. Las soluciones de agua certificadas con la NSF cumplen con altos estándares de eficiencia.

### • FILTRO DE CARBÓN ACTIVADO

Material con una gran cantidad de micro-poros utilizado para eliminar contaminantes en el agua mejorando su olor y sabor.

### • FILTRO DE MEMBRANA

Unidad de filtración semipermeable con poros de tamaño molecular que permite el paso selectivo de las moléculas a través de ella. Permite el paso del agua pero retiene contaminantes disueltos.

### • FILTRO DE REEMPLAZO

Elemento filtrante necesario para asegurar el funcionamiento del producto. El filtro debe reemplazarse por uno nuevo cuando se agote su tiempo de vida.

### • MICRA

Unidad de longitud equivalente a la milésima parte de un milímetro. Un cabello humano tiene un grosor aproximado de 80 micras.

### • NOM-244-SSA1-2008

Regulación mexicana que certifica al producto como un purificador de agua, al ser el resultado mayor que 99.99% de partículas retenidas.

### • ÓSMOSIS INVERSA

Purificación de agua mediante un proceso avanzado utilizando filtros y membranas, a través del cual se eliminan contaminantes, sabores, olores y colores del agua.

### • REDUCCIÓN FARMACÉUTICA

Capacidad del filtro con carbón activado de absorber los medicamentos disueltos en el agua potable. Verificado por NSF 53.

### • GAS LP

Licudo de Petróleo: butano, propano, isobutano, propeno e buteno.

### • INDICADOR DE BATERÍA BAJA

La luz se encenderá una vez que a las baterías les queden un 30% de energía.

## GUÍA PARA CAPACIDADES DE MINISPLIT POR ZONA



Área en metros Cuadrados (m <sup>2</sup> )	1 Zona 1 (BTUs)	2 Zona 2 (BTUs)	3 Zona 3 (BTUs)	4 Zona 4 (BTUs)
0 - 4	6,000	5,400	6,600	7,200
4 - 8	8,000	7,200	8,800	9,600
8 - 12	10,000	9,000	11,000	12,000
12 - 16	12,000	10,800	13,200	14,400
16 - 20	14,000	12,600	15,400	16,800
20 - 25	18,000	16,200	19,800	21,600
25 - 30	24,000	21,600	26,400	28,800

Nota: Las condiciones mostradas en esta tabla pueden variar según: Número de personas en la habitación, número de ventanas y orientación, ubicación del área a acondicionar, material de construcción, si el área a enfriar o calentar es la cocina.



# MINISPLITS

## INVERTER Y CLASSIC

### INVERTER

**Xpert** Energy Saver | *Inverter*

Ahorro de **70%** hasta el de energía\* alcanzando la temperatura deseada en menor tiempo haciendo uso eficiente de los recursos.



MOD. WA6267D

MOD. WA4226Q

### CLASSIC

**OPCIÓN POWER SAVER**

Ahorro de **20%** hasta un de energía\* con el ventilador a baja velocidad.



#### CLIMAZONE

Con esta función selecciona el nivel de humedad en tu habitación y la temperatura se ajustará automáticamente, creando el balance perfecto entre temperatura y humedad.



#### PERFECT SLEEP

Garantiza la temperatura ideal alrededor de ti y no del aire acondicionado, gracias a un sensor en el control remoto. Confort y bienestar en todo lugar.

#### DISEÑO 4D XPERT AIRFLOW

Permite la entrada del aire ambiental de 3 direcciones diferentes para lograr una salida con mayor flujo y pureza.



#### TECNOLOGÍA AROUND YOU

Garantiza la temperatura ideal alrededor de ti y no del aire acondicionado, gracias a un sensor en el control remoto. Confort y bienestar en todo lugar.



#### OPCIÓN TURBO

Aumenta la velocidad de enfriamiento con la opción Turbo para alcanzar la temperatura deseada en menor tiempo.



#### MODO SMART

Permite la entrada del aire ambiental de 3 direcciones diferentes para lograr una salida con mayor flujo y pureza.

\*Resultados obtenidos de acuerdo a la prueba ANSI/AHRI Standard 210/240 comparando el modelo Inverter WA5065Q vs el modelo On/Off WA1045Q.

\*Comparado con el uso regular del aparato, al presionar el botón Power Saver en funcionamiento de calor.

## MINISPLIT INVERTER 2 TONELADAS

24,000 BTU (Frío/Calor)

WA6267D

## EVAPORADOR

## DIMENSIONES

Alto: 23.8 cm Ancho: 117.4 cm Fondo: 31.5 cm  
Peso: 14.5 kg

## CONDENSADOR

## DIMENSIONES

Alto: 31.0 cm Ancho: 86.0 cm Fondo: 65.0 cm  
COLOR DISPONIBLE ● Silver Peso: 50.0 kg

- Xpert Energy Saver Inverter
- 4D Xpert Airflow
- 4 modos de operación: Cool, Dry, Fan Only, Heat
- Función Perfect Sleep
- Modo Super Silent
- Función Climazone
- Opción Turbo
- Tecnología Around You
- Modo Smart Clean
- Modo Smart
- Opción Power Saver
- Reinicio automático
- Temporizador
- Función Auto Defrost
- Deshumidificador 2.4 L/hr
- 3 velocidades + Auto: Low, Mid, High

- Autodiagnóstico
- Control remoto con pantalla LCD e indicador de temperatura
- Display oculto color blanco
- Filtro combo HD (Vitamina C, Carbón Activado y Silver Ion) con indicador de reemplazo en el panel
- Área de enfriamiento: 30 ~ 40 m<sup>2</sup>
- Flujo de aire de 1,150 m<sup>3</sup>/hr
- SEER: 5.44 Wt/We
- Tipo de Gas: R410A
- 220 V – 60 Hz



4D Xpert Airflow



70% DE AHORRO



## MINISPLIT INVERTER 1.5 TONELADAS

18,000 BTU (Frío/Calor)

WA6167D

## EVAPORADOR

## DIMENSIONES

Alto: 23.8 cm Ancho: 100.2 cm Fondo: 31.5 cm  
Peso: 12.5 kg

## CONDENSADOR

## DIMENSIONES

Alto: 28.0 cm Ancho: 81.0 cm Fondo: 58.5 cm  
COLOR DISPONIBLE ● Silver Peso: 39.0 kg

- Xpert Energy Saver Inverter
- 4D Xpert Airflow
- 4 modos de operación: Cool, Dry, Fan Only, Heat
- Función Perfect Sleep
- Modo Super Silent
- Función Climazone
- Opción Turbo
- Tecnología Around You
- Modo Smart Clean
- Modo Smart
- Opción Power Saver
- Reinicio automático
- Temporizador
- Función Auto Defrost
- Deshumidificador 2.0 L/hr
- 3 velocidades + Auto: Low, Mid, High

- Autodiagnóstico
- Control remoto con pantalla LCD e indicador de temperatura
- Display oculto color blanco
- Filtro combo HD (Vitamina C, Carbón Activado y Silver Ion) con indicador de reemplazo en el panel
- Área de enfriamiento: 20 ~ 30 m<sup>2</sup>
- Flujo de aire de 900 m<sup>3</sup>/hr
- SEER: 5.47 Wt/We
- Tipo de Gas: R410A
- 220 V – 60 Hz



4D Xpert Airflow



70% DE AHORRO



## MINISPLIT INVERTER 1 TONELADA

12,000 BTU (Frío/Calor)

WA6067D

### EVAPORADOR

#### DIMENSIONES

Alto: 21.0 cm Ancho: 88.0 cm  
Fondo: 27.0 cm Peso: 9.0 kg

### CONDENSADOR

#### DIMENSIONES

Alto: 24.0 cm Ancho: 71.5 cm Fondo: 48.2 cm  
**COLOR DISPONIBLE** ● Silver Peso: 27.0 kg



- Xpert Energy Saver Inverter
- 4D Xpert Airflow
- 4 modos de operación: Cool, Dry, Fan Only, Heat
- Función Perfect Sleep
- Modo Super Silent
- Función Climazone
- Opción Turbo
- Tecnología Around You
- Modo Smart Clean
- Modo Smart
- Opción Power Saver
- Reinicio automático
- Temporizador
- Función Auto Defrost
- Deshumidificador 1.2 L/hr
- 3 velocidades + Auto: Low, Mid, High

- Autodiagnóstico
- Control remoto con pantalla LCD e indicador de temperatura
- Display oculto color blanco
- Filtro combo HD (Vitamina C, Carbón Activado y Silver Ion) con indicador de reemplazo en el panel
- Área de enfriamiento: 15 ~ 20 m<sup>2</sup>
- Flujo de aire de 640 m<sup>3</sup>/hr
- SEER: 4.70 Wt/We
- Tipo de Gas: R410A
- 220 V – 60 Hz



70% DE AHORRO

## MINISPLIT INVERTER 1.5 TONELADAS

18,000 BTU (Solo Frío)

WA5167Q

### EVAPORADOR

#### DIMENSIONES

Alto: 23.8 cm Ancho: 100.2 cm  
Fondo: 31.5 cm Peso: 12.5 kg



- Xpert Energy Saver Inverter
- 4D Xpert Airflow
- 3 modos de operación: Cool, Dry, Fan Only
- Función Perfect Sleep
- Modo Super Silent
- Función Climazone
- Opción Turbo
- Tecnología Around You
- Modo Smart Clean
- Modo Smart
- Opción Power Saver
- Reinicio automático
- Temporizador
- Deshumidificador 2.0 L/hr
- 3 velocidades + Auto: Low, Mid, High

### CONDENSADOR

#### DIMENSIONES

Alto: 28.0 cm Ancho: 81.0 cm Fondo: 58.5 cm  
**COLOR DISPONIBLE** ○ Blanco Peso: 39.0 kg

- Autodiagnóstico
- Control remoto con pantalla LCD e indicador de temperatura
- Display oculto color blanco
- Filtro combo HD (Vitamina C, Carbón Activado y Silver Ion) con indicador de reemplazo en el panel
- Área de enfriamiento: 20 ~ 30 m<sup>2</sup>
- Flujo de aire de 900 m<sup>3</sup>/hr
- SEER: 5.47 Wt/We
- Tipo de Gas: R410A
- 220 V – 60 Hz



70% DE AHORRO

## MINISPLIT INVERTER 2 TONELADAS

24,000 BTU (Solo Frío)

WA5267Q

### EVAPORADOR

#### DIMENSIONES

Alto: 23.8 cm Ancho: 117.4 cm  
Fondo: 31.5 cm Peso: 14.5 kg

### CONDENSADOR

#### DIMENSIONES

Alto: 31.0 cm Ancho: 86.0 cm Fondo: 65.0 cm  
**COLOR DISPONIBLE** ○ Blanco Peso: 48.0 kg



- Xpert Energy Saver Inverter
- 4D Xpert Airflow
- 3 modos de operación: Cool, Dry, Fan Only
- Función Perfect Sleep
- Modo Super Silent
- Función Climazone
- Opción Turbo
- Tecnología Around You
- Modo Smart Clean
- Modo Smart
- Opción Power Saver
- Reinicio automático
- Temporizador
- Deshumidificador 2.4 L/hr
- 3 velocidades + Auto: Low, Mid, High

- Autodiagnóstico
- Control remoto con pantalla LCD e indicador de temperatura
- Display oculto color blanco
- Filtro combo HD (Vitamina C, Carbón Activado y Silver Ion) con indicador de reemplazo en el panel
- Área de enfriamiento: 30 ~ 40 m<sup>2</sup>
- Flujo de aire de 1,150 m<sup>3</sup>/hr
- SEER: 5.44 Wt/We
- Tipo de Gas: R410A
- 220 V – 60 Hz



70% DE AHORRO

## MINISPLIT INVERTER 1 TONELADA

12,000 BTU (Solo Frío)

WA5067Q

### EVAPORADOR

#### DIMENSIONES

Alto: 21.0 cm Ancho: 88.0 cm  
Fondo: 27.0 cm Peso: 9.0 kg



- Xpert Energy Saver Inverter
- 4D Xpert Airflow
- 3 modos de operación: Cool, Dry, Fan Only
- Función Perfect Sleep
- Modo Super Silent
- Función Climazone
- Opción Turbo
- Tecnología Around You
- Modo Smart Clean
- Modo Smart
- Opción Power Saver
- Reinicio automático
- Temporizador
- Deshumidificador 1.2 L/hr
- 3 velocidades + Auto: Low, Mid, High

### CONDENSADOR

#### DIMENSIONES

Alto: 24.0 cm Ancho: 66.0 cm Fondo: 48.2 cm  
**COLOR DISPONIBLE** ○ Blanco Peso: 25.0 kg

- Control remoto con pantalla LCD e indicador de temperatura
- Display oculto color blanco
- Filtro combo HD (Vitamina C, Carbón Activado y Silver Ion) con indicador de reemplazo en el panel
- Área de enfriamiento: 15 ~ 20 m<sup>2</sup>
- Flujo de aire de 640 m<sup>3</sup>/hr
- SEER: 4.70 Wt/We
- Tipo de Gas: R410A
- 220 V – 60 Hz



70% DE AHORRO



## MINISPLIT CLASSIC 2 TONELADAS

22,000 BTU (Frío/Calor)

**WA4225Q**

**EVAPORADOR**

**DIMENSIONES**  
Alto: 31.5 cm Ancho: 117.4 cm  
Fondo: 23.8 cm Peso: 14.5 kg

**CONDENSADOR**

**DIMENSIONES**  
Alto: 62.9 cm Ancho: 83.0 cm Fondo: 28.5 cm  
**COLOR DISPONIBLE** ○ Blanco Peso: 44.0 kg



- 4D Xpert Airflow
- 5 modos de operación: Auto, Cool, Dry, Fan Only, Heat
- Tecnología Sleep
- Opción Turbo
- Tecnología Around You
- Modo Smart
- Opción Power Saver
- Reinicio automático
- Temporizador 24 hrs
- Función Auto Defrost
- Deshumidificador 2.7 L/hr
- 3 velocidades: Low, Mid, High
- Autodiagnóstico
- Control remoto con pantalla LCD e indicador de temperatura
- Display oculto color blanco
- Filtro de carbón activado con indicador de reemplazo en el panel
- Área de enfriamiento: 30 ~ 40 m<sup>2</sup>
- Flujo de aire de 1,150 m<sup>3</sup>/hr
- EER: 2.95 Wt/We
- Tipo de gas: R22
- 220 V – 60 Hz



## MINISPLIT CLASSIC 1.5 TONELADAS

18,000 BTU (Frío/Calor)

**WA4125Q**

**EVAPORADOR**

**DIMENSIONES**  
Alto: 31.5 cm Ancho: 100.2 cm  
Fondo: 23.8 cm Peso: 11.5 kg

**CONDENSADOR**

**DIMENSIONES**  
Alto: 54.5 cm Ancho: 76.0 cm Fondo: 25.5 cm  
**COLOR DISPONIBLE** ○ Blanco Peso: 35.0 kg



- 4D Xpert Airflow
- 5 modos de operación: Auto, Cool, Dry, Fan Only, Heat
- Tecnología Sleep
- Opción Turbo
- Tecnología Around You
- Modo Smart
- Opción Power Saver
- Reinicio automático
- Temporizador 24 hrs
- Función Auto Defrost
- Deshumidificador 2.4 L/hr
- 3 velocidades: Low, Mid, High

- Autodiagnóstico
- Control remoto con pantalla LCD e indicador de temperatura
- Display oculto color blanco
- Filtro de carbón activado con indicador de reemplazo en el panel
- Área de enfriamiento: 20 ~ 30 m<sup>2</sup>
- Flujo de aire de 884 m<sup>3</sup>/hr
- EER: 2.97 Wt/We
- Tipo de gas: R22
- 220 V – 60 Hz



## MINISPLIT CLASSIC 1 TONELADA

12,000 BTU (Frío/Calor)

**WA4025Q**

**EVAPORADOR**

**DIMENSIONES**  
Alto: 27.0 cm Ancho: 88.8 cm  
Fondo: 21.7 cm Peso: 8.5 kg

**CONDENSADOR**

**DIMENSIONES**  
Alto: 48.2 cm Ancho: 71.5 cm Fondo: 24.0 cm  
**COLOR DISPONIBLE** ○ Blanco Peso: 31.0 kg



- 4D Xpert Airflow
- 5 modos de operación: Auto, Cool, Dry, Fan Only, Heat
- Tecnología Sleep
- Opción Turbo
- Tecnología Around You
- Modo Smart
- Opción Power Saver
- Reinicio automático
- Temporizador 24 hrs
- Función Auto Defrost
- Deshumidificador 1.2 L/hr
- 3 velocidades: Low, Mid, High

- Autodiagnóstico
- Control remoto con pantalla LCD e indicador de temperatura
- Display oculto color blanco
- Filtro de polipropileno con indicador de reemplazo en el panel
- Área de enfriamiento: 15 ~ 20 m<sup>2</sup>
- Flujo de aire de 646 m<sup>3</sup>/hr
- EER: 2.81 Wt/We
- Tipo de gas: R22
- 220 V – 60 Hz



## MINISPLIT CLASSIC 1.5 TONELADAS

18,000 BTU (Solo Frío)

### WA3125Q

#### EVAPORADOR

##### DIMENSIONES

Alto: 31.5 cm Ancho: 100.2 cm  
Fondo: 23.8 cm Peso: 11.5 kg

#### CONDENSADOR

##### DIMENSIONES

Alto: 54.5 cm Ancho: 76.0 cm Fondo: 25.5 cm  
**COLOR DISPONIBLE**  Blanco Peso: 35.0 kg



- 4D Xpert Airflow
- 4 modos de operación: Auto, Cool, Dry, Fan Only
- Tecnología Sleep
- Opción Turbo
- Tecnología Around You
- Modo Smart
- Opción Power Saver
- Reinicio automático
- Temporizador 24 hrs
- Función Auto Defrost
- Deshumidificador 2.4 L/hr
- 3 velocidades: Low, Mid, High

- Autodiagnóstico
- Control remoto con pantalla LCD e indicador de temperatura
- Display oculto color blanco
- Filtro de carbón activado con indicador de reemplazo en el panel
- Área de enfriamiento: 20 ~ 30 m<sup>2</sup>
- Flujo de aire de 884 m<sup>3</sup>/hr
- EER: 2.97 Wt/We
- Tipo de gas: R22
- 220 V – 60 Hz



## MINISPLIT CLASSIC 1 TONELADA

12,000 BTU (Solo Frío)

### WA3025Q

#### EVAPORADOR

##### DIMENSIONES

Alto: 27.0 cm Ancho: 88.0 cm  
Fondo: 21.7 cm Peso: 8.5 kg



- 4D Xpert Airflow
- 4 modos de operación: Auto, Cool, Dry, Fan Only
- Tecnología Sleep
- Opción Turbo
- Tecnología Around You
- Modo Smart
- Opción Power Saver
- Reinicio automático
- Temporizador 24 hrs
- Función Auto Defrost
- Deshumidificador 1.2 L/hr
- 3 velocidades: Low, Mid, High

#### CONDENSADOR

##### DIMENSIONES

Alto: 48.2 cm Ancho: 71.5 cm Fondo: 24.0 cm  
**COLOR DISPONIBLE**  Blanco Peso: 31.0 kg

- Autodiagnóstico
- Control remoto con pantalla LCD e indicador de temperatura
- Display oculto color blanco
- Filtro de polipropileno con indicador de reemplazo en el panel
- Área de enfriamiento: 15 ~ 20 m<sup>2</sup>
- Flujo de aire de 646 m<sup>3</sup>/hr
- EER: 2.81 Wt/We
- Tipo de gas: R22
- 220 V – 60 Hz



## MINISPLIT CLASSIC 1 TONELADA

11,000 BTU (Solo Frío)

### WA3027Q

#### EVAPORADOR

##### DIMENSIONES

Alto: 27.0 cm Ancho: 79.0 cm  
Fondo: 20.0 cm Peso: 8.0 kg

#### CONDENSADOR

##### DIMENSIONES

Alto: 53.0 cm Ancho: 66.0 cm Fondo: 24.0 cm  
**COLOR DISPONIBLE**  Blanco Peso: 35.0 kg



- 3 modos de operación: Cool, Dry, Fan Only
- Ventilación horizontal
- Tecnología Sleep
- Modo Silent
- Opción Turbo
- Modo Smart
- Opción Power Saver
- Reinicio automático
- Temporizador
- Deshumidificador 1.2 L/hr
- 3 velocidades + Auto: Low, Mid, High

- Autodiagnóstico
- Control remoto con pantalla LCD e indicador de temperatura
- Display oculto color blanco
- Filtro de polipropileno
- Área de enfriamiento: 15 ~ 20 m<sup>2</sup>
- Flujo de aire de 650 m<sup>3</sup>/hr
- EER: 2.87 Wt/We
- Tipo de gas: R22
- 220 V – 60 Hz

## MINISPLIT CLASSIC 1 TONELADA

12,000 BTU (Frío/Calor)

### WA2045Q

#### EVAPORADOR

##### DIMENSIONES

Alto: 27.0 cm Ancho: 88.8 cm  
Fondo: 21.7 cm Peso: 8.5 kg



- 4D Xpert Airflow
- 5 modos de operación: Auto, Cool, Dry, Fan Only, Heat
- Tecnología Sleep
- Opción Turbo
- Tecnología Around You
- Modo Smart
- Opción Power Saver
- Reinicio automático
- Temporizador 24 hrs
- Función Auto Defrost
- Deshumidificador 1.5 L/hr
- 3 velocidades: Low, Mid, High

#### CONDENSADOR

##### DIMENSIONES

Alto: 48.2 cm Ancho: 71.5 cm Fondo: 24.0 cm  
**COLOR DISPONIBLE**  Blanco Peso: 31.0 kg

- Autodiagnóstico
- Control remoto con pantalla LCD e indicador de temperatura
- Display oculto color blanco
- Filtro de polipropileno con indicador de reemplazo en el panel
- Área de enfriamiento: 15 ~ 20 m<sup>2</sup>
- Flujo de aire de 629 m<sup>3</sup>/hr
- EER: 2.89 Wt/We
- Tipo de gas: R22
- 110 V – 60 Hz



## MINISPLIT CLASSIC 1 TONELADA

11,000 BTU (Solo Frío)

WA1047Q

### EVAPORADOR

#### DIMENSIONES

Alto: 27.0 cm Ancho: 79.0 cm  
Fondo: 20.0 cm Peso: 8.0 kg

### CONDENSADOR

#### DIMENSIONES

Alto: 53.0 cm Ancho: 66.0 cm Fondo: 24.0 cm  
COLOR DISPONIBLE  Blanco Peso: 25.7 kg



- 3 modos de operación: Cool, Dry, Fan Only
- Ventilación horizontal
- Tecnología Sleep
- Modo Silent
- Opción Turbo
- Modo Smart
- Opción Power Saver
- Reinicio automático
- Temporizador
- Deshumidificador 1.2 L/hr
- 3 velocidades + Auto: Low, Mid, High

- Autodiagnóstico
- Control remoto con pantalla LCD e indicador de temperatura
- Display oculto color blanco
- Filtro de polipropileno
- Área de enfriamiento: 15 ~ 20 m<sup>2</sup>
- Flujo de aire de 650 m<sup>3</sup>/hr
- EER: 2.88 Wt/We
- Tipo de gas: R22
- 110 V – 60 Hz

## DESHUMIDIFICADOR 20L

WAD2005Q

### DIMENSIONES

Alto: 60.2 cm Ancho: 37.0 cm Fondo: 27.5 cm  
COLOR DISPONIBLE  Blanco Peso: 13.5 kg



- Capacidad de deshumidificación de 20.0 L/24 hrs
- 4 modos de operación: Ventilador, Clóset, Manual, Automático
- 3 posiciones de ventila de aire: Semiabierto, Abierto, Oscilación
- 2 velocidades automáticas: Low, High
- Sensor de humedad
- Temporizador
- Purificador de aire

- Controles electrónicos
- Capacidad de tanque de agua 5.5 L
- Indicador de tanque lleno a los 5.0 L
- Filtro de polipropileno
- Ruedas tipo 360°
- Manguera para drenaje
- Flujo de aire de 315 m<sup>3</sup>/hr
- 110 V – 60 Hz

### SIN HUMEDAD

Reduce la humedad de un 80% al nivel ideal de 40% en menos de 30 minutos

## MINISPLIT CLASSIC 1 TONELADA

12,000 BTU (Solo Frío)

WA1045Q

### EVAPORADOR

#### DIMENSIONES

Alto: 27.0 cm Ancho: 81.8 cm  
Fondo: 21.7 cm Peso: 8.5 kg

### CONDENSADOR

#### DIMENSIONES

Alto: 48.2 cm Ancho: 71.5 cm Fondo: 24.0 cm  
COLOR DISPONIBLE  Blanco Peso: 31.0 kg



- 4D Xpert Airflow
- 4 modos de operación: Auto, Cool, Dry, Fan Only
- Tecnología Sleep
- Opción Turbo
- Tecnología Around You
- Modo Smart
- Opción Power Saver
- Reinicio automático
- Temporizador 24 hrs
- Función Auto Defrost
- Deshumidificador 1.5 L/hr
- 3 velocidades: Low, Mid, High

- Autodiagnóstico
- Control remoto con pantalla LCD e indicador de temperatura
- Display oculto color blanco
- Filtro de polipropileno con indicador de reemplazo en el panel
- Área de enfriamiento: 15 ~ 20 m<sup>2</sup>
- Flujo de aire de 629 m<sup>3</sup>/hr
- EER: 2.89 Wt/We
- Tipo de gas: R22
- 110 V – 60 Hz

**4D** Xpert Airflow

## ENFRIADOR DE AIRE EVAPORATIVO CON CALEFACTOR

WAC0616B

### DIMENSIONES

Alto: 70.4 cm Ancho: 25.0 cm Fondo: 33.0 cm  
COLOR DISPONIBLE  Negro Peso: 10.0 kg



- 3 modos de operación: Heating, Cooling, Fan Only
- Ventila de aire vertical y horizontal
- 3 velocidades: Low, Mid, High
- Temporizador de 1, 2, 4 y 8 horas
- Eliminación de olores integrado con Ionizador
- Capacidad de tanque de agua 5.5 L

- Controles electrónicos
- Control remoto
- 2 contenedores para congelar
- Indicador de limpieza de hidrofiltro
- Filtro de polipropileno
- Ruedas tipo 360°
- Consumo eléctrico: 1,200 W
- Flujo de aire de 283 m<sup>3</sup>/hr
- 110 V – 60 Hz



# DESPACHADOR DE AGUA CON GARRAFÓN OCULTO WK5915BD

## DIMENSIONES

Alto: 103.5 cm Ancho: 34.0 cm Fondo: 31.0 cm

COLOR DISPONIBLE ● Silver

- 3 temperaturas:  
Fría, templada y caliente
- Capacidad de enfriamiento 2.0 L/hr
- Capacidad de calentamiento 5.0 L/hr
- Seguro anti-quemaduras
- Recogedor de agua removible
- Sistema de enfriamiento por compresor
- Indicador de reemplazo de garrafón
- Display LED de temperatura
- Capacidad para garrafones de 11.0 y 19.0 L
- Consumo eléctrico: 500 W



## DESPACHADOR DE AGUA WK5012Q

### DIMENSIONES

Alto: 85.0 cm Ancho: 30.0 cm Fondo: 33.0 cm

COLOR DISPONIBLE  Blanco

- 2 temperaturas:  
Fría y caliente
- Capacidad de enfriamiento 2.0 L/hr
- Capacidad de calentamiento 5.0 L/hr
- Seguro anti-quemaduras
- Recogedor de agua removible
- Indicador LED
- Sistema de enfriamiento por compresor
- Capacidad para garrafones de 11.0 y 19.0 L
- Consumo eléctrico: 500 W



## PURIFICADOR CON SISTEMA POR ÓSMOSIS INVERSA WK3901Q

### DIMENSIONES

Alto: 66.0 cm Ancho: 46.0 cm Fondo: 31.0 cm

COLOR DISPONIBLE  Blanco

- Agua 100% purificada
- Sistema de Ósmosis Inversa
- Elimina contaminantes del agua:  
sedimentos, virus y bacterias
- Purifica hasta 190.0 L de agua al día
- Purifica agua residencial y de pozo
- Incluye bomba de presión de agua
- Instalación debajo del fregadero
- Toma de agua y electricidad (110 V - 60 Hz)
- Elimina sales en el agua
- Cumple con NOM-244-SSA1-2008
- Incluye kit de instalación
- 1 año de garantía
- Filtros de reemplazo
- Modelo: W10209827 / Filtro: De sedimentos / Reemplazo: Cada 6 meses
- Modelo: W10209828 / Filtro: De carbón activado / Reemplazo: Cada año
- Modelo: W10209821 / Filtro: De membrana / Reemplazo: Cada 2 años



## DESPACHADOR DE AGUA SOBRE MESA WK5053Q

### DIMENSIONES

Alto: 53.0 cm Ancho: 31.0 cm Fondo: 31.5 cm

COLOR DISPONIBLE  Blanco

- 2 temperaturas:  
Fría y caliente
- Capacidad de enfriamiento 1.0 L/hr
- Seguro anti-quemaduras
- Recogedor de agua removible
- Indicador LED
- Sistema de placa de enfriamiento
- Capacidad para garrafones de 11.0 y 19.0 L
- Consumo eléctrico: 600 W



## PURIFICADOR DE AGUA WK9001Q

### DIMENSIONES

Alto: 30.4 cm Ancho: 17.3 cm Fondo: 16.2 cm

COLOR DISPONIBLE  Blanco

- Agua 100% purificada
- Reduce sedimentos, bacterias y olor a cloro
- Purifica hasta 1.5 L de agua por minuto
- No requiere electricidad
- Luz indicadora para cambio de filtro y batería
- Botón de 2 pasos y grifo retráctil
- Colocación en cubierta de cocina o empotrado
- Conexión en grifo o en toma de agua
- Cumple con NOM-244-SSA1-2008
- Incluye kit de instalación
- 1 año de garantía
- Filtro de reemplazo con batería incluida
- Modelo: W10213042 / Reemplazo: Cada 6 meses

Les Lauréats **WHIRLPOOL/Design Intégré**  
**Janus de l'industrie 2009**  
Collection Pure



## FILTRO DE ENTRADA A TODA LA CASA

### 7WUC4801S

**DIMENSIONES**

Alto: 35.9 cm Ancho: 13.3 cm Fondo: 12.4 cm

**COLOR DISPONIBLE** ○ Blanco

- Reduce la acumulación de sarro en la tubería de agua
- Certificación NSF 42
- Filtro de membrana de 5 micras
- Flujo de agua de 22.7 L/min
- Conexiones de Acero Inoxidable
- Válvula de cierre

- Ideal para hogares de hasta 4 personas
- Incluye kit de instalación
- 1 año de garantía
- Filtro de reemplazo
- Modelo: 2321005 / Reemplazo: Cada 6 meses



## CALENTADOR DE AGUA 2 SERVICIOS

### Gas Natural Gas LP WK71312Q/WK71322Q

**DIMENSIONES**

Alto: 75.0 cm Ancho: 40.0 cm Fondo: 15.2 cm

**COLOR DISPONIBLE** ○ Blanco

- Agua caliente al instante, aun con presión mínima
- Instantáneo sin depósito
- Abastecimiento de 2 servicios simultáneos (2 regaderas)
- Encendido automático
- 3 niveles de temperatura
- Ahorro en consumo de gas
- Capacidad de calentamiento: 9.5 L/min

- Indicador de batería baja
- Termostato con corte de seguridad
- Eficiencia térmica: 87%
- 2 años de garantía
- Utiliza 2 baterías 1.5 V tipo D



## FILTRO DE COCINA BAJO TARJA

### 7WAA5402S

**DIMENSIONES**

Alto: 30.6 cm Ancho: 12.4 cm Fondo: 12.4 cm

**COLOR DISPONIBLE** ○ Blanco

- Agua más limpia para lavar y preparar alimentos
- Elimina las bacterias en el agua
- Reduce el sabor y olor a cloro
- Certificación NSF 42
- Filtro de membrana de 5 micras
- Flujo de agua de 3.79 L/min

- Botón para liberar aire
- Incluye kit de instalación
- 1 año de garantía
- Filtro de reemplazo
- Modelo: 2321008 / Reemplazo: Cada 6 meses



## CALENTADOR DE AGUA 1 SERVICIO

### Gas Natural Gas LP WK71311Q/WK71321Q

**DIMENSIONES**

Alto: 55.0 cm Ancho: 33.2 cm Fondo: 23.5 cm

**COLOR DISPONIBLE** ○ Blanco

- Agua caliente al instante, aun con presión mínima
- Instantáneo sin depósito
- Abastecimiento de 1 servicio simultáneo (1 regadera)
- Encendido automático
- 3 niveles de temperatura
- Ahorro en consumo de gas
- Capacidad de calentamiento: 5.3 L/min

- Indicador de batería baja
- Termostato con corte de seguridad
- Eficiencia térmica: 87%
- 2 años de garantía
- Utiliza 2 baterías 1.5 V tipo D







**CERTIFICADOS** PARA REDUCIR LA MAYORÍA DE LOS CONTAMINANTES\*

\*Solo Filtros 1 - 4. Filtros 1, 2 y 4 basados en la certificación NSF de 6 meses en filtros de refrigeradores que fluyen de .75 gpm a .80 gpm. Filtro 3 basado en la certificación NSF de 6 meses en filtros de refrigeradores que fluyen de .50 gpm a .60 gpm.

## FILTRO DE AGUA #1 EVERYDROP®

W10790813

### DIMENSIONES

Alto: 22.0 cm Ancho: 6.3 cm Fondo: 6.3 cm

- Reduce 24 contaminantes
- Certificación NSF
- Reduce el sabor y olor a cloro
- Reducción de farmacéuticos, pesticidas, parásitos transmitidas por el agua, plomo, asbesto y productos químicos industriales
- Purifica hasta 200 galones de agua (757 Litros)
- Reemplazo cada 6 meses
- Equivalencia filtros PUR® W10295370A



FRENCH DOOR  
Interior superior



SIDE BY SIDE  
Interior superior  
e inferior exterior



TOP MOUNT  
Interior superior



## FILTRO DE AGUA #2 EVERYDROP®

W10790814

### DIMENSIONES

Alto: 22.0 cm Ancho: 6.3 cm Fondo: 6.3 cm

- Reduce 24 contaminantes
- Certificación NSF
- Reduce el sabor y olor a cloro
- Reducción de farmacéuticos, pesticidas, parásitos transmitidas por el agua, plomo, asbesto y productos químicos industriales
- Purifica hasta 200 galones de agua (757 Litros)
- Reemplazo cada 6 meses
- Equivalencia filtros PUR® W10413645A



FRENCH DOOR  
Interior superior



## FILTRO DE AGUA #3 EVERYDROP®

W10790816

**DIMENSIONES**

Alto: 34.2 cm Ancho: 7.6 cm Fondo: 6.6 cm

- Reduce 66 contaminantes
- Certificación NSF
- Reduce el sabor y olor a cloro
- Reducción de farmacéuticos, pesticidas, parásitos transmitidas por el agua, plomo, asbesto y productos químicos industriales

- Purifica hasta 200 galones de agua (757 Litros)
- Reemplazo cada 6 meses
- Equivalencia filtros PUR® 4396541 y 4396510



**FRENCH DOOR**  
Interior superior



**SIDE BY SIDE**  
Interior superior e inferior exterior



## FILTRO DE AGUA #6 EVERYDROP®

W10790821

**DIMENSIONES**

Alto: 27.7 cm Ancho: 6.3 cm Fondo: 3.8 cm

- Reduce 9 contaminantes
- Certificación NSF
- Reduce el sabor y olor a cloro
- Reducción de farmacéuticos, pesticidas, parásitos transmitidas por el agua, plomo, asbesto y productos químicos industriales

- Purifica hasta 200 galones de agua (757 Litros)
- Reemplazo cada 6 meses
- Equivalencia filtros PUR® 4396701



**TOP MOUNT**  
Interior superior



## FILTRO DE AGUA #4 EVERYDROP®

W10790818

**DIMENSIONES**

Alto: 23.8 cm Ancho: 7.6 cm Fondo: 6.4 cm

- Reduce 23 contaminantes
- Certificación NSF
- Reduce el sabor y olor a cloro
- Reducción de farmacéuticos, pesticidas, parásitos transmitidas por el agua, plomo, asbesto y productos químicos industriales

- Purifica hasta 200 galones de agua (757 Litros)
- Reemplazo cada 6 meses
- Equivalencia filtros PUR® UKF8001 y 4396395



**FRENCH DOOR**  
Interior superior



**SIDE BY SIDE**  
Interior superior e inferior exterior



## FILTRO DE AGUA #7 EVERYDROP®

W10790822

**DIMENSIONES**

Alto: 18.9 cm Ancho: 10.1 cm Fondo: 8.7 cm

- Reduce 7 contaminantes
- Certificación NSF
- Reduce el sabor y olor a cloro
- Reducción de farmacéuticos, pesticidas, parásitos transmitidas por el agua, plomo, asbesto y productos químicos industriales

- Purifica hasta 200 galones de agua (757 Litros)
- Reemplazo cada 6 meses
- Equivalencia filtros PUR® UKF7003



**SIDE BY SIDE**  
Interior superior e inferior exterior



## FILTRO DE AGUA #5 EVERYDROP®

W10790820

**DIMENSIONES**

Alto: 29.4 cm Ancho: 7.6 cm Fondo: 5.8 cm

- Reduce 16 contaminantes
- Certificación NSF
- Reduce el sabor y olor a cloro
- Reducción de farmacéuticos, pesticidas, parásitos transmitidas por el agua, plomo, asbesto y productos químicos industriales

- Purifica hasta 200 galones de agua (757 Litros)
- Reemplazo cada 6 meses
- Equivalencia filtros PUR® 4396508



**FRENCH DOOR**  
Interior superior

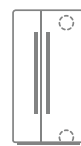

**SIDE BY SIDE**  
Interior superior e inferior exterior



## FILTRO DE AGUA #8 EVERYDROP®

W10790823

**DIMENSIONES**

Alto: 18.9 cm Ancho: 10.1 cm Fondo: 8.7 cm

- Reduce 4 contaminantes
- Certificación NSF
- Reduce el sabor y olor a cloro
- Reducción de farmacéuticos, pesticidas, parásitos transmitidas por el agua, plomo, asbesto y productos químicos industriales

- Purifica hasta 200 galones de agua (757 Litros)
- Reemplazo cada 6 meses
- Equivalencia filtros PUR® 8171413



**TOP MOUNT**  
Interior superior







## LIMPIADOR DE LAVADORAS

W10135699

- Actúa profundamente deshaciendo residuos
- Remueve malos olores
- Desinfecta mejor que el cloro
- Compatible para todas las lavadoras (recomendado para HE)
- Uso: 1 tableta al mes
- Contenido: 3 tabletas



## LIMPIADOR DE LAVAVAJILLAS

W10282479

- Reduce las formaciones de minerales y otros residuos
- Amigable con el ambiente
- Uso: 1 tableta al mes
- Contenido: 6 tabletas



## LIMPIADOR DE ACERO INOXIDABLE EN TOALLAS

W10355049

- Limpia suavemente las huellas dactilares, manchas y residuos dejados por el uso diario
- Fórmula diseñada para permanecer donde se rocía

- No se requiere enjuague después de usarse
- Contenido: 35 toallitas



## LIMPIADOR DE PARRILLAS

W10355051

- No abrasivo
- Remueve los mas duros residuos que quedan en las parrillas
- Limpia grasa que alcanza temperaturas superiores a los 300°C
- Seguro para usarse en vidrio, cerámica y placas de cocción de porcelana



## LIMPIADOR DE ACERO INOXIDABLE EN SPRAY

W10355016

- Limpia suavemente las huellas dactilares, manchas y residuos dejados por el uso diario
- Fórmula diseñada para permanecer donde se rocía
- No se requiere enjuague después de usarse
- Aroma a ciruela





# GUÍAS DE EMPOTRE



TU COCINA TAN PERFECTA COMO TÚ

Nuestro moderno estilo crea una experiencia inspiradora en tu cocina.  
Te proporcionamos la información que necesitas para que nuestros productos  
se adapten perfectamente a tu espacio.



## ESPACIOS MÍNIMOS REQUERIDOS PARA LA INSTALACIÓN

• (estas dimensiones deben respetarse).

**A.** Distancia mínima requerida entre la base superior del gabinete al mueble superior: 46.0 cm

**B.** Máximo de profundidad del gabinete superior: 33.0 cm

**C.** Ancho mínimo requerido en el mueble superior: 79.5 cm

**D.** Distancia mínima a partir de la cubierta que permita abrir el capelo: 61.0 cm

**E.** Distancia mínima de ancho de apertura de pared a pared: 76.5 cm

**F.** Profundidad del mueble: 60.0 cm

**G.** Altura del hueco en el mueble según dimensiones del producto: 69.0 cm

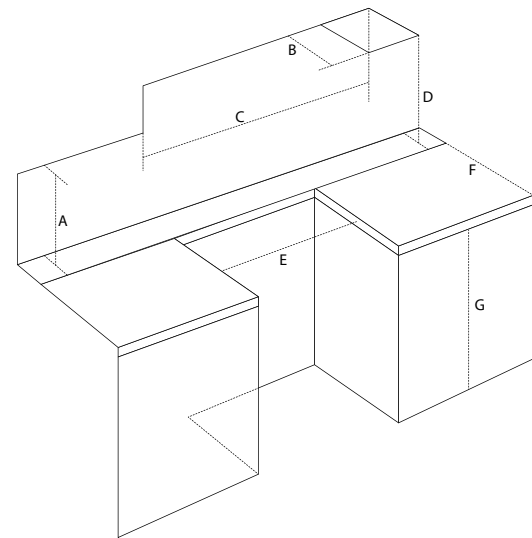
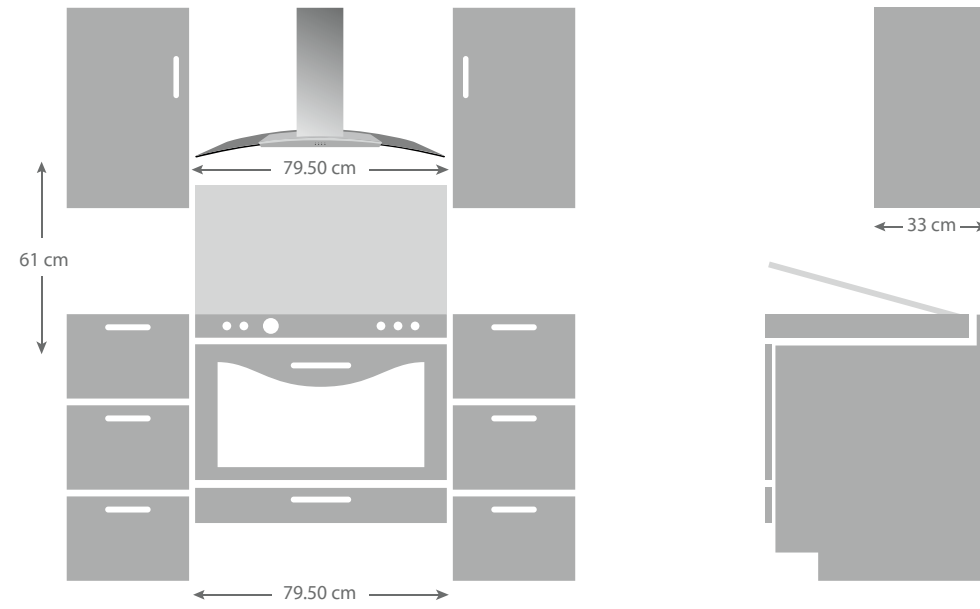

**NOTA:** La estufa no se debe cargar de la jaladera y debe empotrarse con ayuda de 2 o más personas.

Para empotrar se necesita cargar y descargar la estufa sobre la cubierta del mueble, deslizarla hacia atrás y hasta el fondo suavemente, teniendo cuidado de no aplastar algún tubo de gas o cable de alimentación eléctrica.

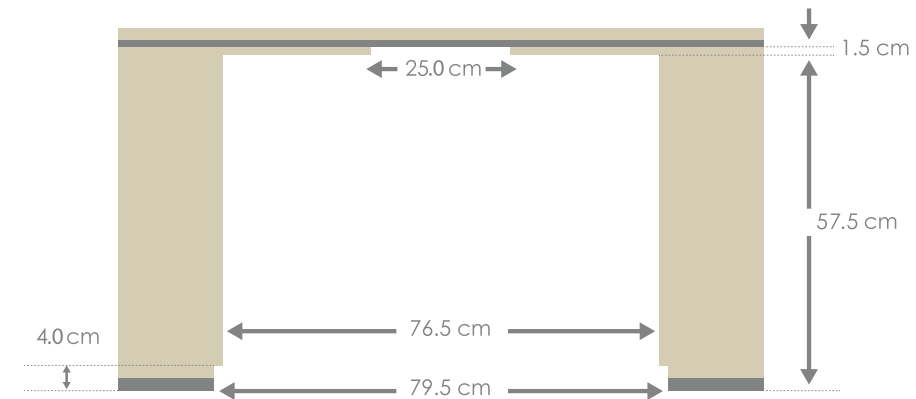

\*Este diagrama es solo una guía. Para el empotre de un modelo en específico, se deberá consultar su respectivo manual de instalación.

## INSTALACIÓN

La instalación debe llevarse a cabo por un técnico calificado que cumpla con las regulaciones correspondientes. Con el fin de garantizar el funcionamiento correcto del horno empotrado, el mueble de montaje debe ser el adecuado.

## INSTALACIÓN EN ARMARIO

El aparato está diseñado para instalación empotrada clase 3, en armarios de cualquier material resistente al calor. Se debe cumplir con las dimensiones indicadas en cada manual de instalación.

Cuando se instala en columna, se deberá respetar las dimensiones indicadas en la figura 1 y 2, teniendo en cuenta que en la parte superior/trasera de la unidad, se debe tener una abertura de 45 mm de profundidad.

## INSTALACIÓN BAJO CUBIERTA

\*Las dimensiones de cada manual de instalación deben respetarse

Se debe cumplir con las dimensiones indicadas en cada manual de instalación.

• Cuando se instala incorporando parrillas de cocción, se necesita al menos un espacio de 110 mm de las paredes laterales del mueble, como se muestra en la figura 1.

• Asegúrese de que la parte posterior/inferior de la unidad, tenga una abertura similar al punto B de la figura 1, y una abertura de al menos 45 x 560 mm similar al punto C de las figuras 1 y 3, o la abertura similar al ancho del frente, asegúrese de que la superficie de abertura sea al menos de 45 x 560 mm.

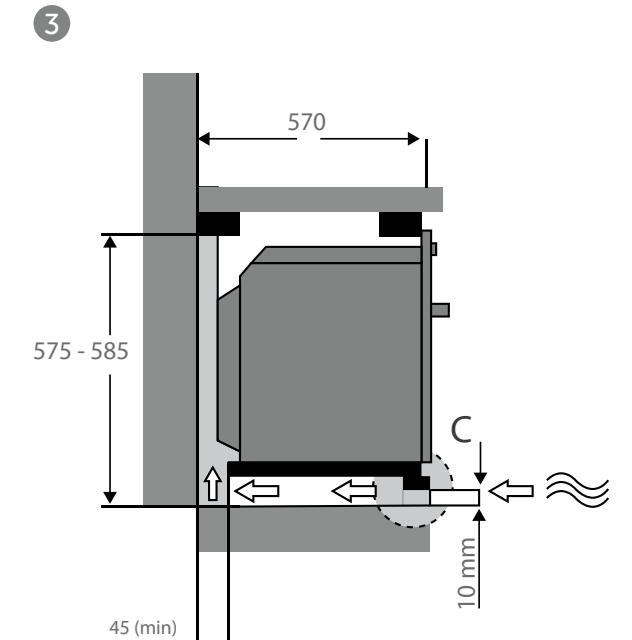
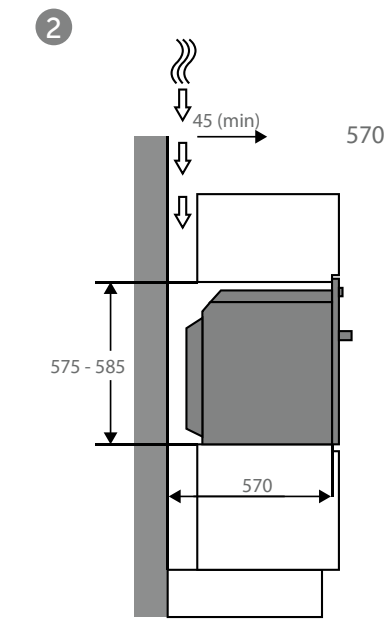
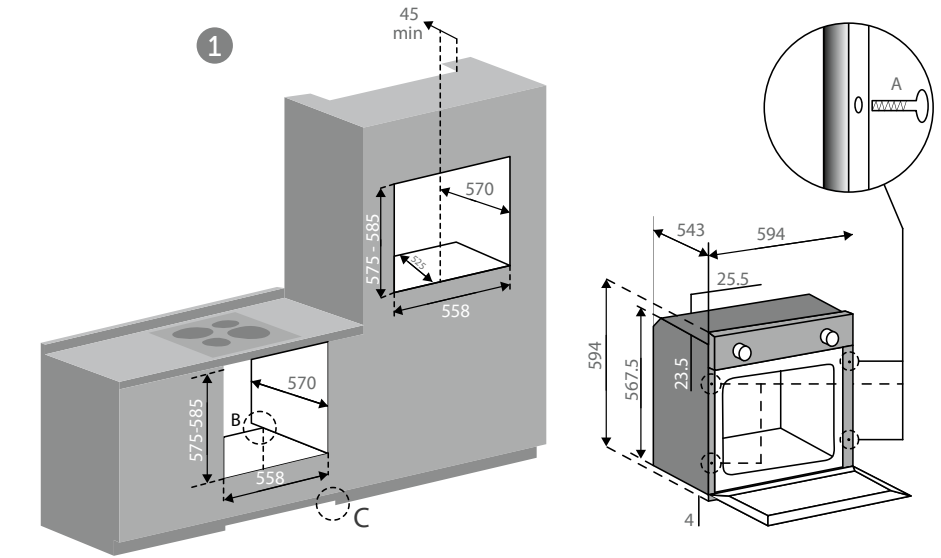

\*Este diagrama es solo una guía. Para el empotre de un modelo en específico, se deberá consultar su respectivo manual de instalación.

# GUÍAS PARRILLAS

Este producto se puede instalar sobre una cubierta de 20 a 40 mm de espesor.

Si no hay un horno debajo de la parrilla, inserte un panel separador, que tenga una superficie de por lo menos igual dimensión a la abertura de la superficie de trabajo. Este panel se deberá posicionar a una distancia máxima de 150 mm debajo de la superficie superior de trabajo, pero en ningún caso menor a 20 mm de la base de la parrilla. En el caso de que quiera instalar un horno debajo de la parrilla, debe asegurarse de que sea fabricado por Whirlpool y equipado con sistema de enfriamiento.

**NOTA:** En caso de instalar una campana de extracción sobre la parrilla, refiérase a las instrucciones de instalación de la campana para revisar las dimensiones de instalación adecuadas.

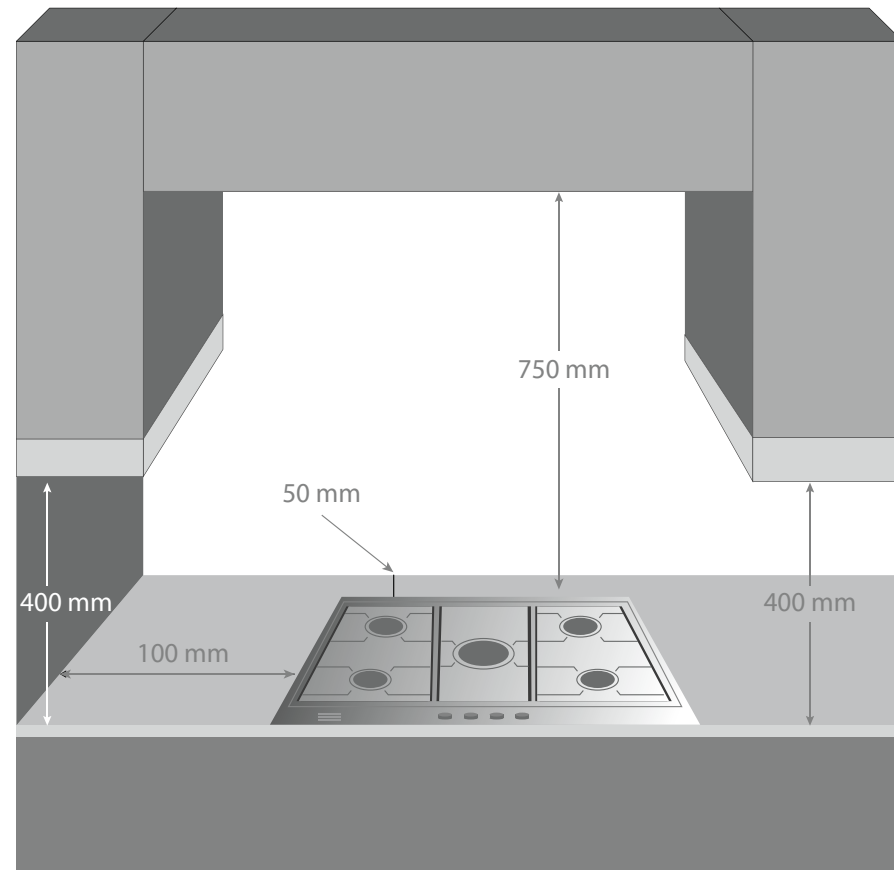

Antes de la instalación se debe asegurar que:

- Las condiciones del gas (tipo y presión) son compatibles con los ajustes de la parrilla (vea la placa de datos del producto y la tabla de características técnicas de los quemadores).
- Las superficies exteriores de los gabinetes adyacentes a la parrilla sean resistentes al calor de acuerdo con la normalidad local.
- Los gases de combustión sean extraídos adecuadamente por campanas y/o ventiladores de extracción.
- La circulación de aire y ventilación sean adecuados a través de una abertura en la habitación de por lo menos 100 cm<sup>2</sup>. Esta abertura deberá ser:
  - Permanente sobre la pared al exterior
  - No estar obstruida por ninguno de sus lados;
  - Protegida por rejillas de plástico, mallas metálicas, entre otros materiales, cuidando que no se reduzca el área efectiva de ventilación;
  - Localizarse cerca del piso y posicionarse de modo que no interfiera con la operación del sistema de extracción de gases.

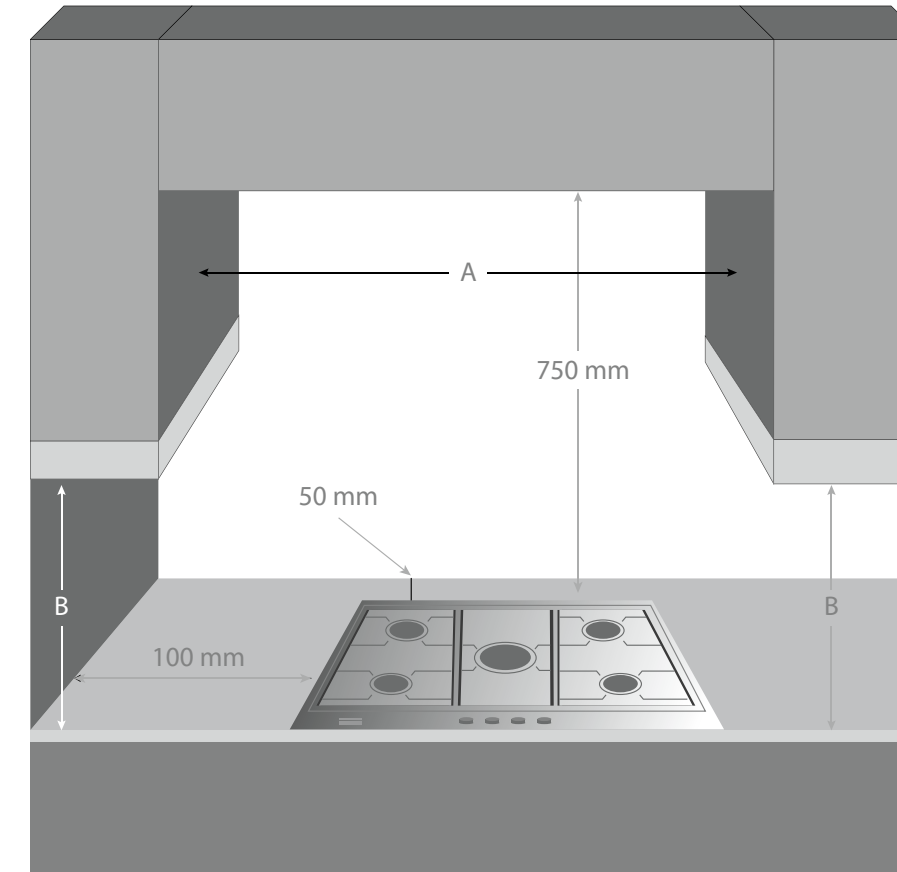

- Si la distancia A entre las paredes de los gabinetes está entre 600 y 730 mm, la altura B deberá ser de un mínimo de 530 mm.
- Si la distancia A entre las paredes de los gabinetes es más grande que el ancho de la cubierta de la cocina, la altura B deberá ser de un mínimo de 400 mm.

\*Este diagrama es solo una guía. Para el empotre de un modelo en específico, se deberá consultar su respectivo manual de instalación.



## INSTALACIÓN

Este producto puede instalarse de dos diferentes maneras:

- Montaje contra la pared de la cocina usando tanques y tornillos
- Montaje en gabinete

### MONTAJE CONTRA LA PARED DE LA COCINA

Usando taquetes y tornillos (no incluidos):

- Retirar la tapa inferior de la campana usando los seguros B de la figura 2.
- Colocar la campana en la pared y marcar con un lápiz los puntos donde se harán los barrenos, como lo indica la figura 1.
- Remover la campana.
- Hacer 4 barrenos en el muro con un taladro y poner los taquetes (no incluidos), atornillar las 2 pijas (no incluidas) en los taquetes sin que las cabezas lleguen al muro, como la figura 2.
- Colocar la campana en la pared de manera que los tornillos antes fijados entren en los barrenos C de la figura 2 detrás de la campana. Atornillar los 2 tornillos de seguridad. Apretar bien las pijas y reinstalar la tapa inferior. Conectar la clavija D de la campana a la placa tomacorriente E, como se muestra en la figura 2.

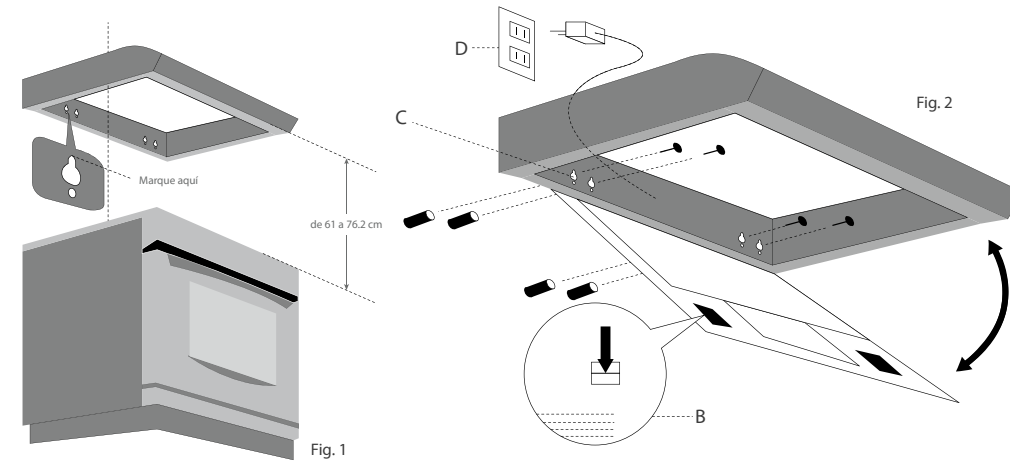

**NOTA:** La parte inferior de la campana debe colocarse a una altura mínima de 65 cm desde la cubierta de la estufa o parrilla eléctrica, y a 75 cm desde la cubierta de la estufa o parrilla de gas.

### MONTAJE EN GABINETE

- Retirar la tapa inferior de la campana usando los seguros B de la figura 4.
- Colocar la campana en el gabinete, figura 3. Es muy importante que nada obstruya las rendijas de ventilación.
- Atornillar la campana al gabinete con tornillos para madera (incluidos) como la figura 3. Reinstalar la tapa inferior.
- Conectar la clavija C de la campana a la placa tomacorriente D, como lo indica la figura 4.

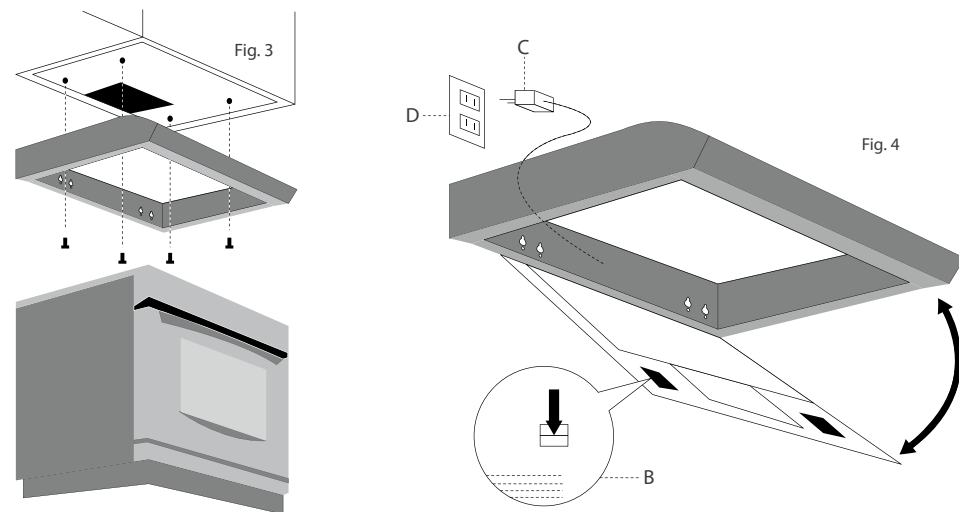

## INSTALACIÓN

Medir el espacio en donde se instalará la lavavajillas: la altura de la abertura desde el punto más bajo por debajo del mueble y el punto más alto sobre el piso, el ancho y la profundidad. Revisar todas las superficies para verificar que no haya protuberancias que pudieran impedir la instalación.

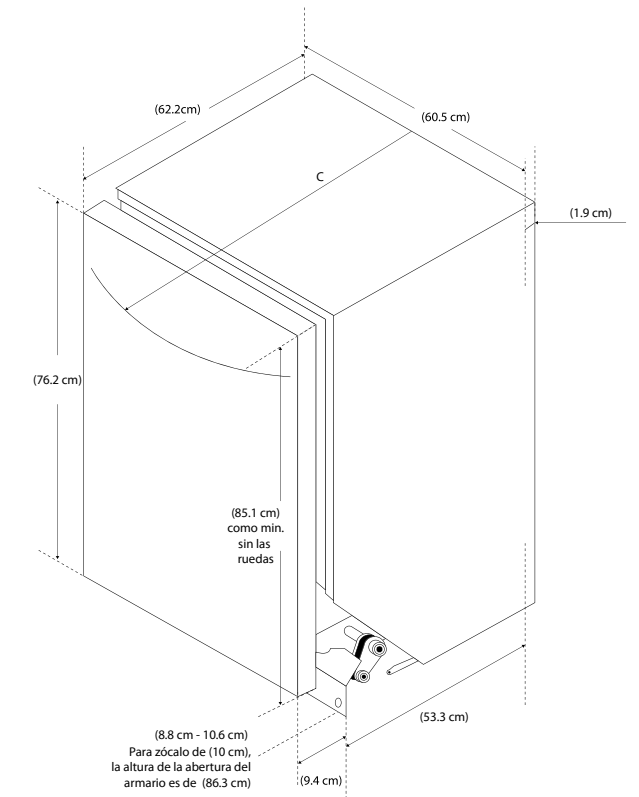
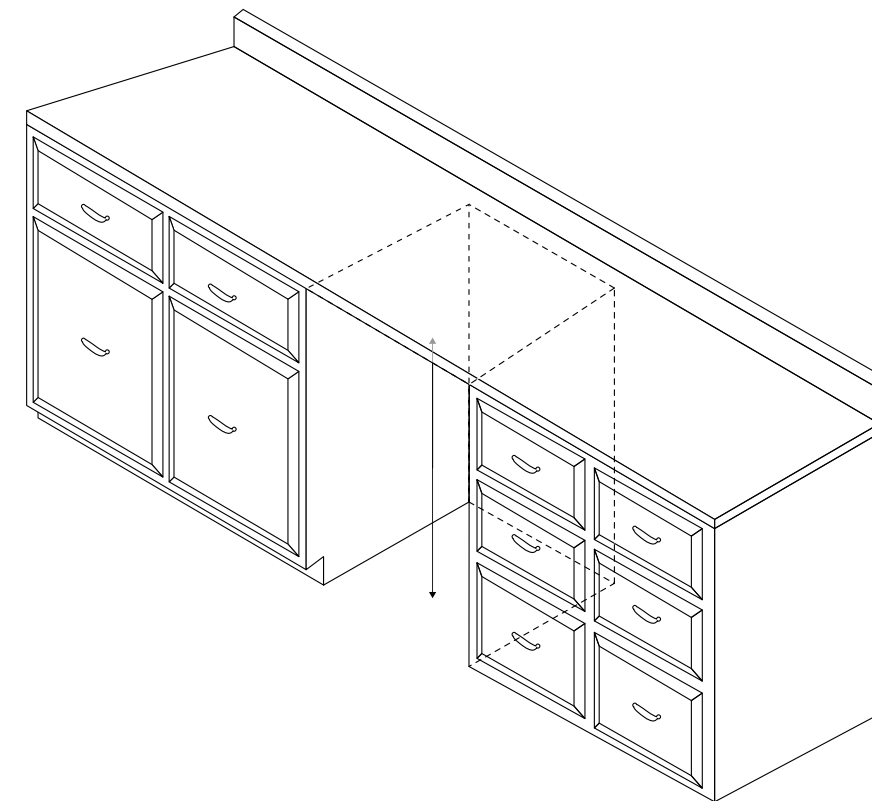

Altura de la abertura del mueble	Altura de las patas frontales	Posición de las ruedas	Manta aislante
85.1 cm	9.8 mm	Quitada	Cortar
86.4 cm	22.0 mm	1	No cortar
87.0 cm	25.0 mm	2	No cortar
87.6 cm	28.8 mm	3	No cortar

# LA COCINA PERFECTA

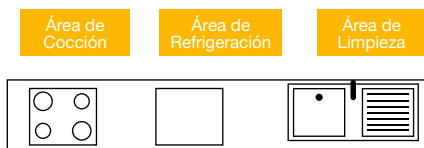

## UNA SOLA PARED

En la cocina que tiene una sola pared, los muebles en línea, bajos y profundos son ideales porque permiten una mayor superficie de trabajo y de almacenamiento.

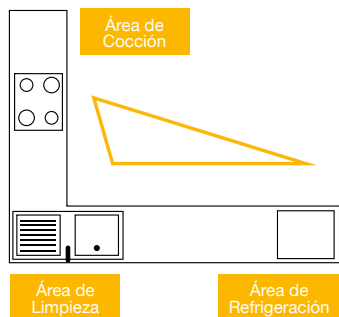

## COCINA L

La cocina en "L" ofrece muchas opciones para aprovechar espacios: desde una mesa de antecomedor hasta un mueble en el rincón para almacenar.

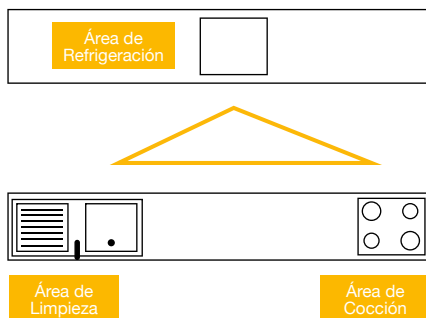

## DOS LÍNEAS

La cocina de 2 líneas aprovecha el espacio disponible. Una distancia de 1.2 metros entre líneas permitirá mayor acceso a los muebles inferiores.

Al momento de diseñar tu cocina, debes tomar en cuenta la superficie disponible. Al planear, considera el triángulo de trabajo conformado por el área de cocción, de refrigeración y de limpieza. Una óptima distribución en estas tres áreas, hará de tu cocina un espacio más cómodo, práctico y coherente para simplificar la elaboración de tus platillos.

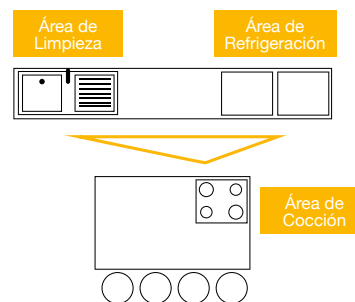

## COCINA ISLA

La cocina con isla es perfecta para espacios grandes o abiertos. La isla de cocción es un espacio independiente y hace que la cocina se vea aún más grande.

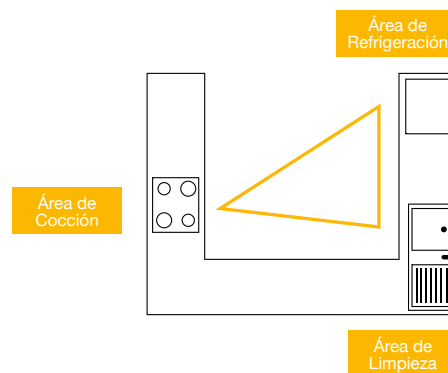

## COCINA U

La cocina en "U" es apta para espacios pequeños o amplios, ya que brinda la máxima superficie de trabajo y un gran espacio de almacenamiento.